



ТОПЛИВНЫЙ НАСОС ТИПА J РАЗМЕРЫ ШЕСТЕРЕН 4-6-7



Топливный насос SUNTEC J имеет клапан регулировки давления с запиранием *.

ОБЛАСТЬ ПРИМЕНЕНИЯ

- Дизельное топливо.
- Одно- или двухтрубная система.
- Как правило, связан с поточно установленным электромагнитным клапаном.

ПРИНЦИП РАБОТЫ НАСОСА

Зубчатая пара забирает топливо из бака через встроенный фильтр и переносит его в клапан, осуществляющий регулировку давления топлива по направлению к линии форсунки. Все топливо, которое не проходит через линию форсунки, пойдет байпасом через клапан обратно в линию возврата и в двухтрубную систему, или, в случае использования в однотрубной системе, обратно в отверстие всасывания зубчатой пары; в этом случае необходимо вынуть байпасную заглушку из отверстия вакуум-метра и изолировать возвратное отверстие с помощью стальной заглушки и шайбы.

Клапан также имеет функцию запирания*, описанную ниже:

Во время пуска при повышении скорости вращения зубчатой пары, все топливо проходит через канал стравливания в поршне обратно на возврат. Как только частота вращения достигнет определенной величины и поток не сможет далее проходить через этот канал стравливания, давление будет быстро возрастать, преодолевая усилие пружины клапана, и откроет клапан.

Во время остановки скорость вращения зубчатой пары уменьшается и клапан закрывается, когда производительность зубчатой пары становится ниже расхода из канала стравливания.

Скорость подключения и запирания зависит от размера зубчатой пары и заданного давления.

Стравливание :

Стравливание системы при работе в двухтрубной системе происходит автоматически, однако оно может быть ускорено путем ослабления заглушки в отверстии манометра.

При работе с однотрубной системой отверстие подачи давления должно быть открыто для обеспечения стравливания системы.

**) В связи с наличием байпасного отверстия форсунки, модели J 1002 не имеют функции запирания. Запирание должно обеспечиваться внешним электромагнитным клапаном.*

ИДЕНТИФИКАЦИЯ НАСОСА

(Для данной модели возможны не все комбинации. Обращайтесь к вашему представителю Suntec)

J : Регулировка давления

Производительность зубчатой пары (см. кривые производительности насосов)

Фильтр

Вращение вала и расположение форсунки (см. от конца вала)

A : вращение по часовой стрелке / форсунка справа.

B : вращение по часовой стрелке / форсунка слева.

C : вращение против час. стрелки / форсунка слева.

D : вращение против час. стрелки / форсунка справа.

Диапазон давления

C : 10-21 бар

E : 10-30 бар

J 6 C A C 1 001 5 P

Фланцевый монтаж

000 : конические резьбы соединений — функция запирания

001 : цилиндрические резьбы соединений — функция запирания

002 : цилиндрические резьбы соединений байпасная форсунка, функция запирания отсутствует

Номер модификации

5 : для J4 и J6

4 : для J7

Установка

P : байпасная пробка установлена в отверстии возврата для работы на две трубы

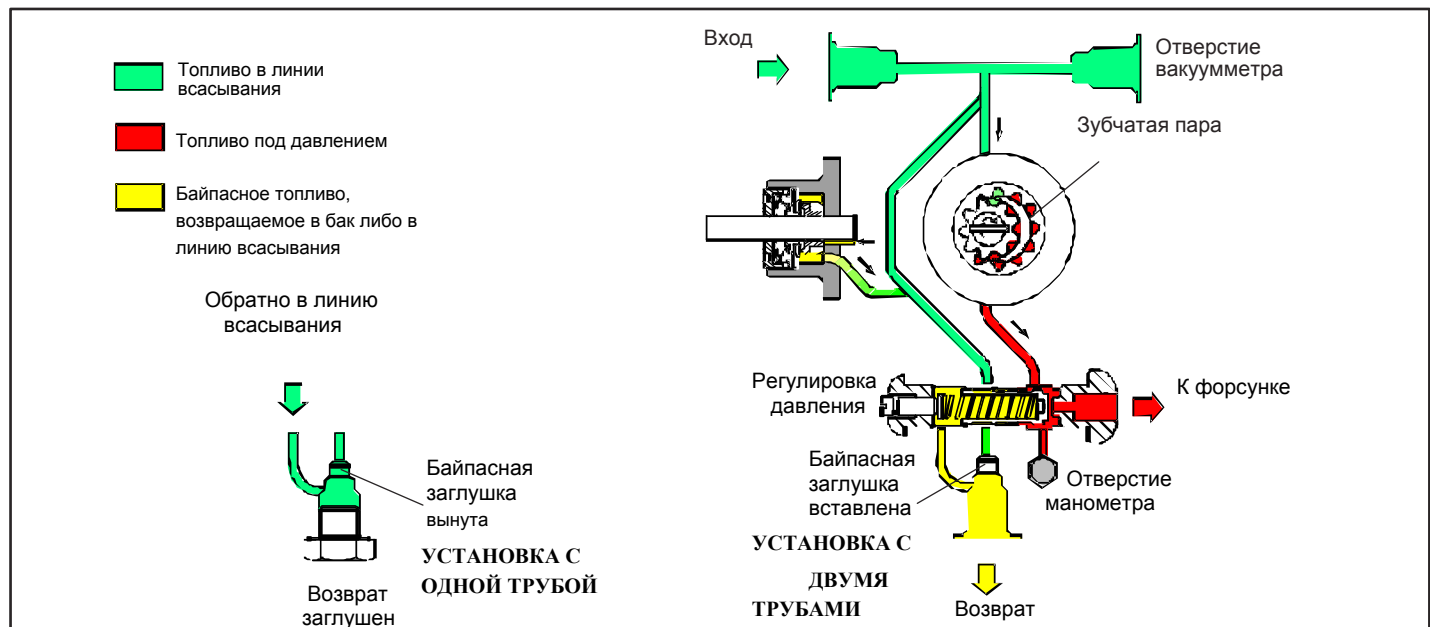

ТЕХНИЧЕСКИЕ ДАННЫЕ

Общие сведения

Монтаж	Фланцевый в соответствии с EN 225.	
	Модель 1000	Модели 1001/1002
Резьбы соединений	Конические	Цилиндрические (в соотв-и с ISO 228/1)
Вход и возврат	1/4"NPTF	G 1/2
Вых. отверстие форсунки	1/8"NPTF	G 1/4
Отверстие манометра	1/8"NPSF	G 1/8
Отверстие вакуумметра	1/4"NPTF	G 1/2
Функция клапана	Регулирование давления и отсечка (кроме моделей 1002).	
Фильтр	Открытая площадь: 45 см ² Размер отверстия: 170 мкм	
Вал	Ø 11 мм в соответствии с EN 225.	
Байпасная заглушка	Вставлена в отверстие вакуумметра для двухтрубной системы. Для однотрубной системы необходимо удалить заглушку с помощью 3/16" торцового ключа.	
Масса	4 кг	

Гидравлические данные

Диапазон давления форсунки	C : 10 - 21 бар E : 10 - 30 бар
Уставка давления подачи	12 бар
Рабочая вязкость	2,8 - 200 мм ² /с (сСт)
Температура топлива	0 - 90°C в насосе.
Давление на входе	1,5 бар макс.
Давление возврата	1,5 бар макс.
Высота всасывания	0,45 бар макс. вакуум для предотвращения отделения воздуха от топлива.
Номинальная частота вращения	3600 об/мин макс.
Крутящий момент (при 45 об/мин)	0,30 Н.м

Производительность насоса

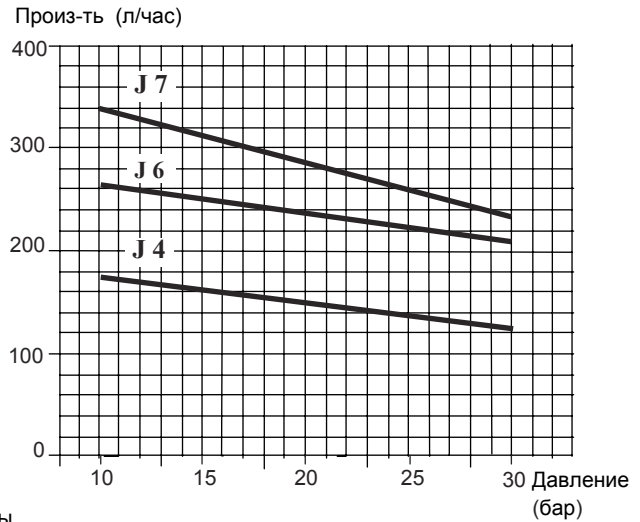

Вязкость = 5 сСт - Номинальная частота вращения = 2850 об/мин

Показанные данные учитывают запас на износ.
Не завышайте производительность насоса при выборе производительности зубчатой пары.

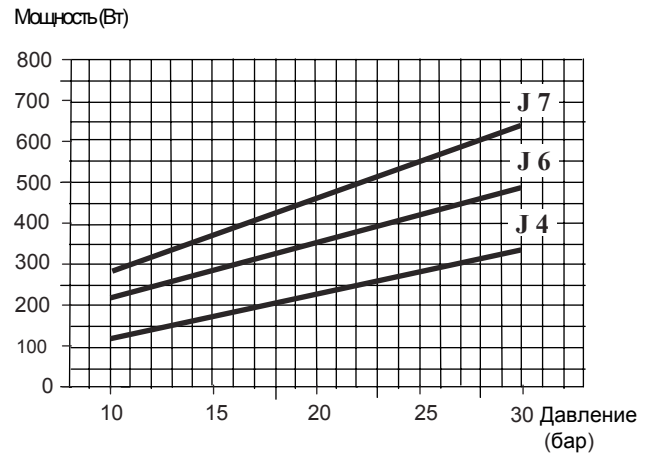

Вязкость = 5 сСт - Номинальная частота вращения = 2850 об/мин

РАЗМЕРЫ НАСОСА

Пример иллюстрирует вращение "С" и выпускное отверстие форсунки.

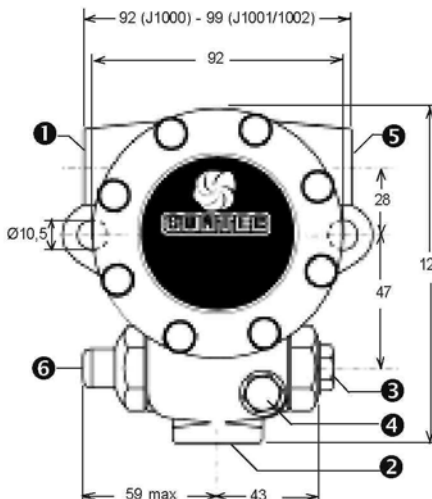
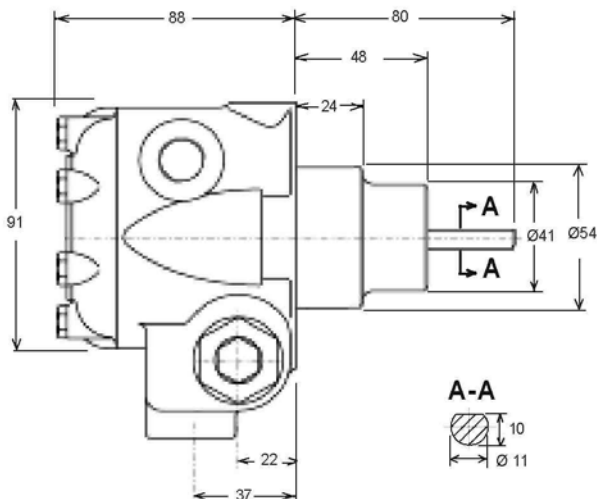

- 1 Отверстие всасывания или вакуумметра
- 2 Возврат и внутренняя байпасная заглушка
- 3 Выход форсунки
- 4 Отверстие манометра
- 5 Отверстие всасывания или вакуумметра
- 6 Регулировка давления