

Содержание

Жидкотопливные горелки

Исполнение Low NO_x, класс выбросов 3 (NO_x ≤ 120 мг/кВт ч)

GL20-LN	(44 - 262 кВт).....	1.2
---------	---------------------	-----

Исполнение Стандарт согласно EN 267

R1	(12 - 53 кВт).....	1.4
----	--------------------	-----

R20	(36 - 166 кВт).....	1.5
-----	---------------------	-----

R30	(95 - 273 кВт).....	1.7
-----	---------------------	-----

Принадлежности.....	1.8
---------------------	-----

Размеры R1, R20/R30, GL.....	1.9
------------------------------	-----

M10	(120 - 566 кВт).....	1.10
-----	----------------------	------

M2	(237 - 1.067 кВт).....	1.11
----	------------------------	------

M3	(534 - 2.500 кВт).....	1.12
----	------------------------	------

Шумоизоляционные кожухи.....	1.13
------------------------------	------

Размеры M10, M2, M3.....	1.14
--------------------------	------

Цены в данном каталоге указаны в ЕВРО, без учёта НДС, и рекомендованы в качестве основы для калькуляции.

Оставляем за собой право на внесение технических изменений, направленных на улучшение качества продукции, без предварительного уведомления.

Жидкотопливные горелки

Серия R



Полностью автоматические корпусные жидкотопливные горелки разработаны, проверены и допущены к применению по нормам DIN EN 267 для легкого дизельного топлива согласно DIN 51 603; с предварительным подогревом топлива (исполнение -V), с электроприводной воздушной заслонкой (исполнение -L), с двухступенчатым регулированием мощности (исполнение -Z). Горелочная труба может устанавливаться на требуемую глубину в топочной камере. При монтаже возможно вращение горелки вокруг оси горелочной трубы, а также установка её в вертикальном положении.

Горелка состоит из монтажной платы, кожуха со встроенным шумоглушителем, электромотора переменного тока, высокопроизводительного вентилятора, смесительного устройства, горелочной трубы, трансформатора розжига с двумя электродами и топливного насоса с двумя шлангами в металлической оплетке длиной 1200 мм.

Внешнее электрическое подключение горелки осуществляется через 7- или 11- (исполнение -Z) полюсный разъем согласно DIN 479. У горелок тестируются гидравлические и электрические части на соответствие требованиям норм безопасности.



Серия GL

Современный аналог в новом дизайне горелок серии R.

Полностью автоматические моноблочные жидко-топливные горелки разработаны, испытаны и допущены к применению по нормам DIN EN 267, для легкого дизельного топлива согласно DIN 51 603; Исполнение -LN (Low-NOx), с минимально низким содержанием вредных веществ в дымовых газах. С электроприводной воздушной заслонкой (исполнение -L) с двухступенчатым режимом регулирования мощности (исполнение - Z).

Серия M



Полностью автоматические моноблочные жидко-топливные горелки изготавливаются с двухступенчатым регулированием мощности, с электроприводной воздушной заслонкой (исполнение -Z, -L), с одноступенчатым регулированием и пониженной пусковой нагрузкой (исполнение -AE), в том числе, и для воздухоподогревателей (исполнение -WLE). Проверены и допущены к применению по нормам DIN EN 267 для легкого дизельного топлива согласно DIN 51 603; Малошумный стабильный наддув с высоким напором способствует уверенному пуску и чрезвычайно низкому образованию сажи. Корпус горелки со встроенной шумоизоляцией в сервисном положении для удобства выдвигается. Электромотор переменного тока 230В / 400 В, с частотой вращения 50 Гц.

Устройство смешения топлива с одно- или двухфорсуночной системой. Два топливных шланга длиной 1500 мм в металлической оплетке, крепежные метизы, уплотнение присоединительного фланца.

Горелки с блоком управления, в сборе. Внешнее подключение через 7- или 11-полюсные штекерные соединения согласно нормам DIN 4791.

Горелки проверены на стенде с образованием пламени и соответствуют требованиям норм безопасности.

GL20/1/2/3-Z-L-LN

GL20 серия
/1,/2,/3 типоразмер
Z двухступенчатая
LN $NO_x < 110$ мг/кВтч

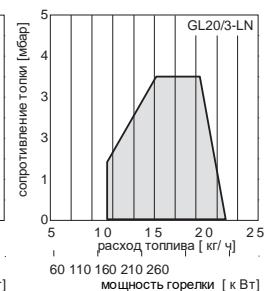
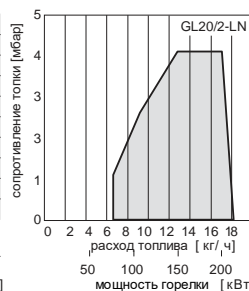
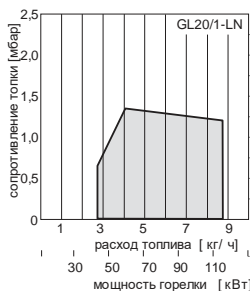

Технические данные		GL20/1-Z-L-LN	GL20/2-Z-L-LN	GL20/3-Z-L-LN
Мощность горелки	кВт	44 - 116	78 - 216	126 - 262
Расход топлива	кг/ч	3,7 - 9,8	6,6 - 18,2	10,6 - 22,1
Мощность котла, КПД = 92%	кВт	40,5 - 107	75 - 199	116 - 241
Режим работы		двухступенчатый		
Электроподключение 10 А		1/N/PE ~ 50 Гц 220 – 240 В		
Электромотор	Вт	250	370	370
Датчик контроля пламени		IRD 1010		
Блок управления		DKO 972 Mod.22		

товарная группа А

Режим работы	Горелка	Заказ. №	Цена, ЕВРО
двухступенчатый	GL20/1-Z-L-LN	18-36-10001	1 735
	GL20/2-Z-L-LN	18-36-10002	1 990
	GL20/3-Z-L-LN	18-36-10003	2 133
	Oil-Control встроен	47-90-22930	408
	Форсунка Danfoss		20

R1 / R1-V / R1-V-L

R серия
1 типоразмер
V подогрев топлива
L электроприводная
воздушная заслонка

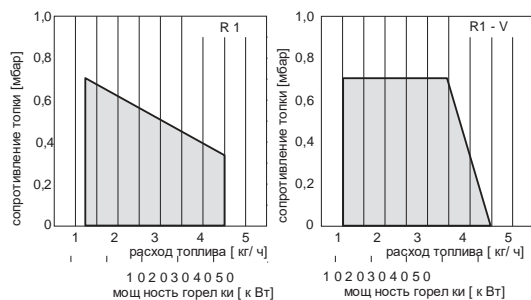

Технические данные		R1	R1-V	R1-V-L
Мощность горелки	кВт	14 - 53	12 - 53	12 - 53
Расход топлива	кг/ч	1,2 - 4,5	1,2 - 4,5	1,2 - 4,5
Мощность котла, КПД = 92%	кВт	12,9 - 48,8	11 - 48,8	11 - 48,8
Режим работы		одноступенчатый		
Электроподключение 10 А		1/N/PE ~ 50 Гц 220 - 240 В		
Электромотор	Вт		90	
Подогрев топлива	Вт	-	30 - 110	30 - 110
Датчик контроля пламени			MZ 770	
Блок управления			TF 830.3	

товарная группа А

Режим работы	Горелка	Заказ. №	Цена, ЕВРО
одноступенчатый	R1	11-36-40103-02	941
	R1-V	11-36-40145-02	1 061
	R1-V-L	11-36-40231-02	1 157
исполнение для воздухоподогревателя с блоком управления DKW 972, одноступенчатый	R1-WLE	11-36-40241	1 007
	R1-V-WLE	11-36-40158	1 127
	Oil-Control встроен	47-30-21761	408
	Форсунка Danfoss		20

R20 / R20-AE

R серия
 20 типоразмер
 L электроприводная
 воздушная заслонка
 AE пониженная пусковая нагрузка

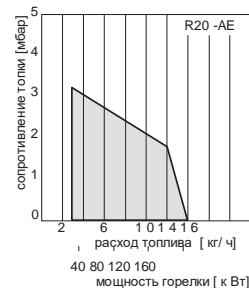
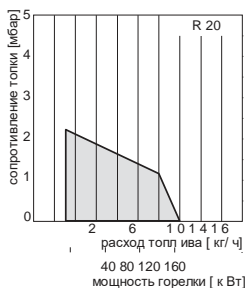

Технические данные		R20	R20-AE
Мощность горелки	кВт	36 - 166	36 - 166
Расход топлива	кг/ч	3 - 14	3 - 14
Мощность котла, КПД = 92%	кВт	33 - 153	33 - 153
Режим работы		одноступенчатый	одноступенчатый с пониженной пусковой нагрузкой
Электроподключение 10 А		1/N/PE ~ 50 Гц 220 - 240 В	
Электромотор	Вт	180	
Датчик контроля пламени		MZ 770	
Блок управления		TF 830.3	TF 832.3

товарная группа А

Режим работы	Горелка	Заказ. №	Цена, ЕВРО
одноступенчатый	R20	12-36-40175-02	1 076
	R20-AE	12-36-40182-02	1 171
исполнение для воздухоподогревателя с блоком управления DKW 972, одноступенчатый	R20-WLE	12-36-40183	1 143
	R20-AE-WLE	12-36-40184	1 237
	Oil-Control встроен	47-30-21762	408
	Адаптер внешнего забора воздуха DN80	42-30-23331	90
	Форсунка Danfoss		20

R20-V / R20-V-L / R20-ZS-L

R серия
 20 типоразмер
 V подогрев топлива
 L электроприводная
 воздушная заслонка
 ZS двухступенчатая

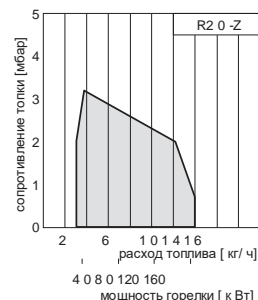
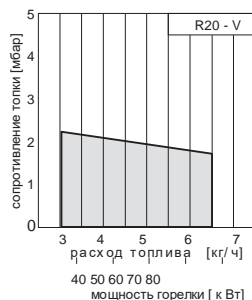

Технические данные		R20-V	R20-V-L	R20-ZS-L
Мощность горелки	кВт	36 - 77	36 - 77	36 - 166
Расход топлива	кг/ч	3 - 6,5	3 - 6,5	3 - 14
Мощность котла, КПД = 92%	кВт	33 - 71	33 - 71	33 - 153
Режим работы		одноступенчатый	одноступенчатый	двухступенчатый
Электроподключение 10 А		1/N/PE ~ 50 Гц 220 - 240 В		
Электромотор	Вт		180	
Подогрев топлива	Вт	40 - 120	40 - 120	-
Датчик контроля пламени			MZ 770	
Блок управления		TF 830.3	TF 830 .3	TF 832.3

товарная группа А

Режим работы	Горелка	Заказ. №	Цена, ЕВРО
одноступенчатый	R20-V	12-36-40186-02	1 225
	R20-V-L	12-36-40180-02	1 321
двухступенчатый	R20-ZS-L	12-36-40208	1 621
исполнение для воздухо-подогревателя с блоком управления DKW 972, одноступенчатый	R20-V-WLE	12-36-40194	1 292
	R20-ZS-L-WLE	12-36-40171	1 687
	Oil-Control встроен	47-30-21762	408
	Форсунка Danfoss		20

R30-AE / R30-Z-L

R серия
 30 типоразмер
 AE пониженная пусковая нагрузка
 L электроприводная
 воздушная заслонка
 Z двухступенчатая

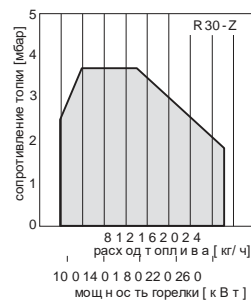
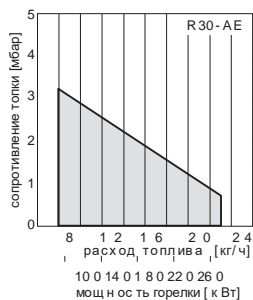

Технические данные		R30-AE	R30-Z-L
Мощность горелки	кВт	95 - 273	95 - 273
Расход топлива	кг/ч	8 - 23	8 - 23
Мощность котла, КПД = 92%	кВт	87 - 251	87 - 251
Режим работы		одноступенчатый	двухступенчатый
Электроподключение 10 А		с пониженной пусковой нагрузкой 1/N/PE ~ 50 Гц 220 - 240 В	
Электромотор	Вт	250	
Датчик контроля пламени		MZ 770	
Блок управления		TF 832.3	

товарная группа А

Режим работы	Горелка	Заказ. №	Цена, ЕВРО
одноступенчатый	R30-AE	13-36-40235	1 482
двухступенчатый	R30-Z-L	13-36-40238	2 120
исполнение для воздухо-подогревателя с блоком управления DKW 972, одноступенчатый	R30-AE-WLE	13-36-40261	1 574
	R30-Z-L-WLE	13-36-40262	2 220
	Oil-Control встроен	47-30-21763	408
	Форсунка Danfoss		20

Принадлежности

товарная группа А

Шумоизолирующие кожухи	Размеры, мм (Длина x Ширина x Высота)	Вес, кг	Заказ. №	Цена, ЕВРО
R1 Шумогашение 15-18 дБ(А)	500 x 540 x 500		59-10-50659	1 557
R20 Шумогашение 15-18 дБ(А)	710 x 600 x 630		59-10-50661	1 645
R30 Шумогашение 15-18 дБ(А)	740 x 660 x 690		59-10-50658	1 645

R1 Шумогашение 20-30 дБ(А)	500 x 540 x 500		59-10-50660	2 085
R20 Шумогашение 20-30 дБ(А)	710 x 600 x 630		59-10-50662	2 487
R30 Шумогашение 20-30 дБ(А)	740 x 660 x 690		59-10-50657	2 487

Высота ножек регулируется от 120 до 400 мм

Доплата за исполнение ножек кожуха на роликах высота роликов 70 мм		128
Реле задержки отключения мотора на 90 секунд для R/GL	47-90-28039	119

Сервисный набор R1	59-30-50276	732
1 блок управления TF830.3	1 подпорная шайба R1	
1 датчик контроля пламени MZ770	1 подпорная шайба R1-BI Nox	
1 сервопривод SA2-F	1 набор мелких деталей	
1 насос с магнитным клапаном	2 топливных шланга и кабель	
1 штوك форсунки с подогревателем	1 магнитный клапан R 1/8"	

Oil-Control Многоцелевое устройство позволяет учитывать расход жидкого топлива, фиксировать количество стартов горелки, определять падение расхода топлива ниже номинального значения (напр.: засорена форсунка или штук форсунки). Своевременное обнаружение и устранение неисправности позволяет избежать не экономичной и экологически вредной эксплуатации. Устанавливается на горелки с одно- и двухступенчатым режимом работы.	47-30-21720	408
--	-------------	------------

Адаптер для внешнего забора воздуха R1	47-20-20648	66
Адаптер для внешнего забора воздуха R20	42-30-23331	90
Адаптер для внешнего забора воздуха R30	47-10-21974	253

Доплата за удлинение горелочной трубы 100 мм, R1		186
Доплата за удлинение горелочной трубы 100 мм, R20		262
Доплата за удлинение горелочной трубы 100 мм, R30		349

Адаптер DN80 для внешнего забора воздуха GG/GL20	47-30-28878	285
Адаптер DN60 для внешнего забора воздуха GG/GL10	47-30-28894	135

Размеры

Основные размеры в мм:

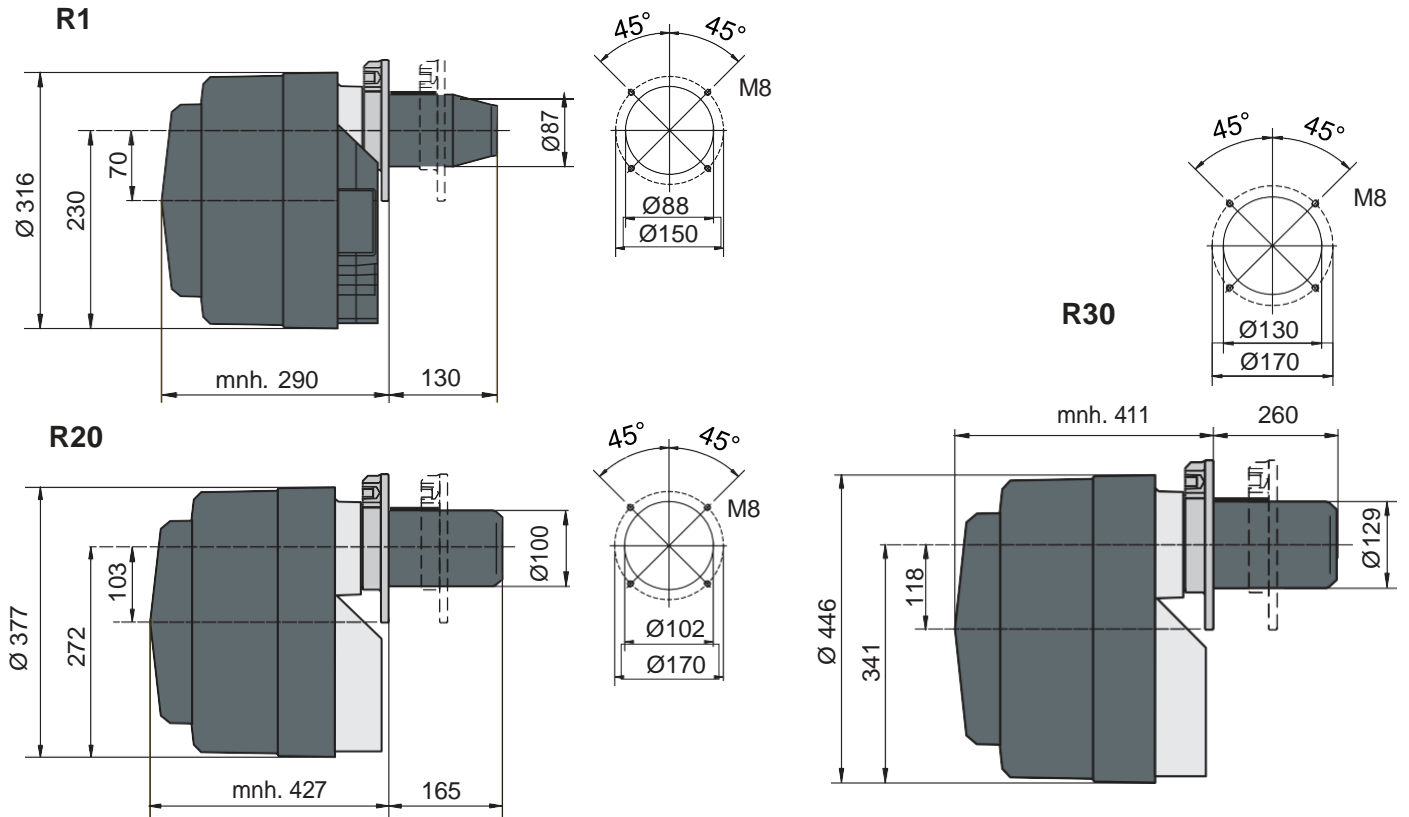

GL20/1/(2)-LN

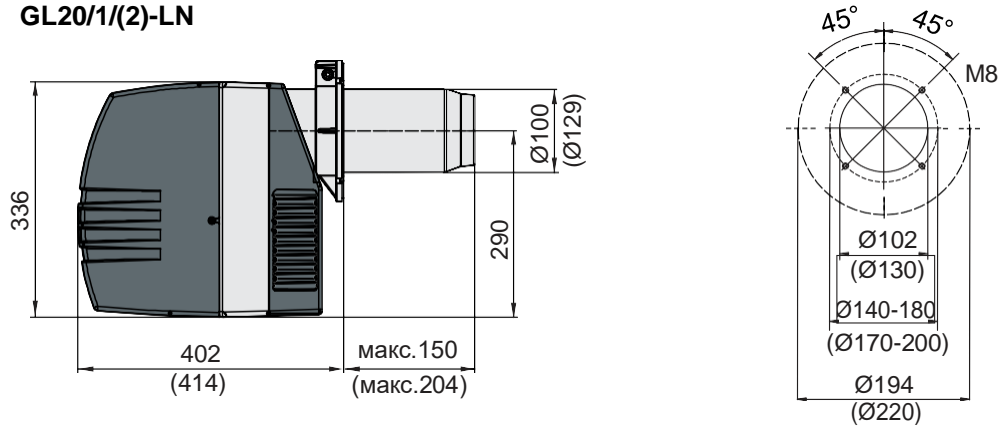

GL20/3-LN

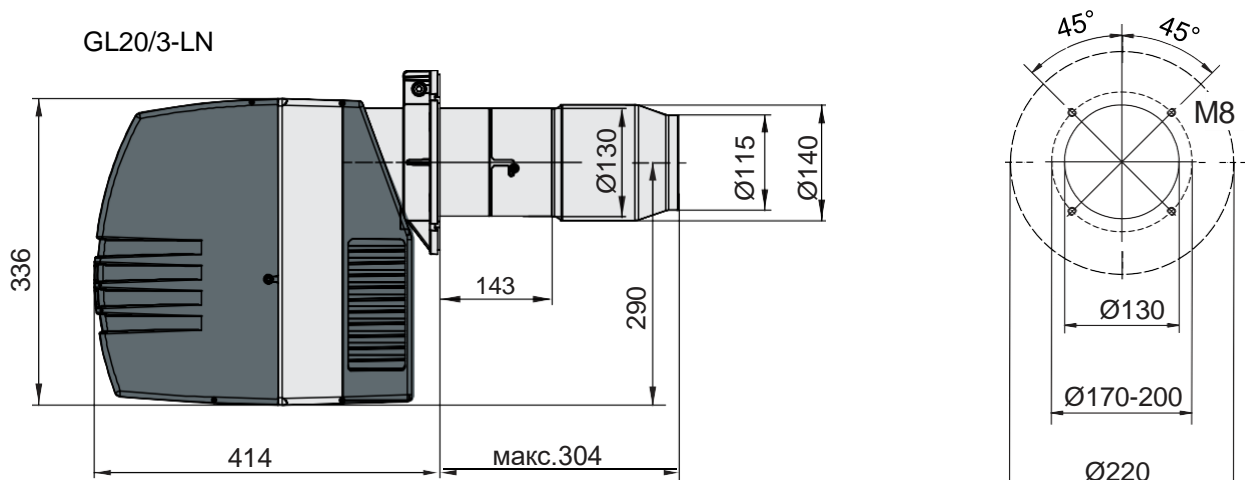

Продажа горелок Giersch

www.boilersp.ru Москва, ул. Народного Ополчения, д. 34, стр. 3 (499) 519-03-69

M10-AE / M10-Z-L / M10.2-Z-L

M серия
10 типоразмер
AE пониженная пусковая нагрузка
Z двухступенчатая
L электроприводная
WLE воздушная заслонка
 исполнение для воздухоподогревателя

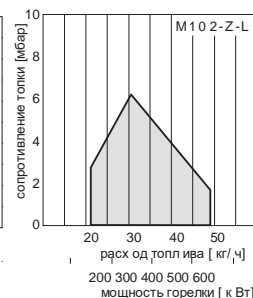
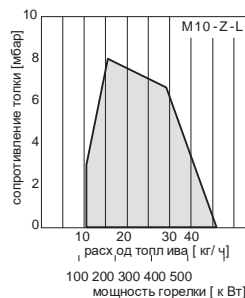
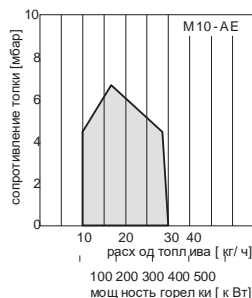

Технические данные		M10-AE	M10-Z-L	M10.2-Z-L
Мощность горелки	кВт	120 - 355	125 - 490	255 - 566
Расход топлива	кг/ч	10 - 30	10,5 - 41	21,5 - 48
Режим работы		одноступенчатый с пониженной пусковой нагрузкой	двухступенчатый	двухступенчатый
Электроподключение 10 А			1/1/PE ~ 50 Гц 230 В	
Электромотор	Вт	370	370	750
Производительность насоса	л/ч	70	70	110
Датчик контроля пламени			MZ 770 S	
Блок управления			DKO 972	

товарная группа B

Режим работы	Горелка	Заказ. №	Цена, ЕВРО
одноступенчатый	M10-AE	15-36-42701	2 134
	с удлинением горелочной трубы 100 мм	15-36-42705	2 347
двухступенчатый	M10-Z-L	15-36-42700-01	2 453
	с удлинением горелочной трубы 100 мм	15-36-42704	2 668
	M10.2-Z-L	15-36-42711	2 694
исполнение для воздухоподогревателя с блоком управления DKW 972, одноступенчатый	с удлинением горелочной трубы 100 мм	15-36-42712	2 901
	M10-AE-WLE	15-36-42703	2 239
исполнение для воздухоподогревателя с блоком управления DKW 972, двухступенчатый	с удлинением горелочной трубы 100 мм	15-36-42707	2 426
	M10-Z-L-WLE	15-36-42702	2 532
исполнение для воздухоподогревателя с блоком управления DKW 972, двухступенчатый	с удлинением горелочной трубы 100 мм	15-36-42706	2 748
	M10.2-Z-L-WLE	15-36-42713	2 761
	с удлинением горелочной трубы 100 мм	15-36-42714	2 979
	Форсунка Danfoss		20
	Форсунка Steinen только для M10.2		23
	Счетчик часов работы	47-90-27509	183

M2.1-Z-L / M2.22-Z-L

M серия
2 типоразмер
2.1 смесительное устройство с одной форсункой
2.x2 смесительное устройство с двумя форсунками
Z двухступенчатая
L электроприводная воздушная заслонка

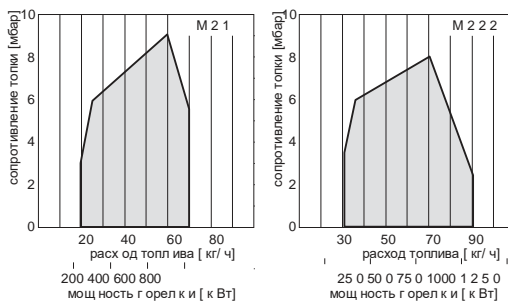

Технические данные		M2.1-Z-L	M2.22-Z-L
Мощность горелки	кВт	237 - 830	356 - 1.067
Расход топлива	кг/ч	20 - 70	30 - 90
Режим работы		двухступенчатый	
Электроподключение 10 А		3/N/PE ~ 50 Гц 400 В	
Электромотор	кВт	1,1	
Производительность насоса	л/ч	110	
Датчик пламени		QRB 3	
Блок управления		LAL 1.25	

товарная группа В

Режим работы	Горелка	Заказ. №	Цена, ЕВРО
двухступенчатый	M2.1-Z-L	16-36-40900-02	4 239
	с удлинением горелочной трубы 100 мм	16-36-40906-02	4 462
	с удлинением горелочной трубы 200 мм	16-36-40907-02	4 558
двухступенчатый	M2.22-Z-L	16-36-40920-02	4 767
	с удлинением горелочной трубы 100 мм	16-36-40922-02	5 004
	с удлинением горелочной трубы 200 мм	16-36-40924-02	5 095
	Форсунка Steinen для M2.22 необходимо заказывать 2 форсунки		23 2 x 23

M3.12-Z-L / M3.22-Z-L / M3.32-Z-L

M серия
3 типоразмер
3.x2 смесительное устройство с двумя форсунками
Z двухступенчатая
L электроприводная воздушная заслонка
SD электромотор с пускателем Y/Δ

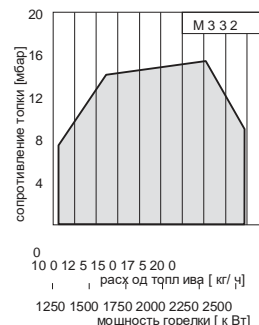
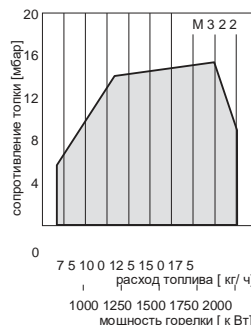
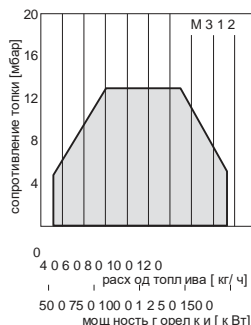

Технические данные		M3.12-Z-L	M3.22-Z-L	M3.32-Z-L
Мощность горелки	кВт	534 - 1.490	850 - 2.090	1.210 - 2.500
Расход топлива	кг/ч	45 - 26	71 - 176	102 - 210
Режим работы		двухступенчатый		
Электроподключение 10 А		3/N/PE ~ 50 Гц 400 В		
Электромотор	кВт	3,0	4,0	4,5
Производительность насоса	л/ч	165	230	230
Датчик пламени			QRB 3	
Блок управления			LAL 1.25	

товарная группа В

Режим работы	Горелка	Заказ. №	Цена, ЕВРО
двухступенчатый	M3.12-Z-L-SD с удлинением горелочной трубы 200 мм	16-36-43001-02	6 001
		16-36-43004-02	6 352
двухступенчатый	M3.22-Z-L-SD с удлинением горелочной трубы 200 мм	16-36-43008-02	6 471
		16-36-43011-02	6 935
двухступенчатый	M3.32-Z-L-SD с удлинением горелочной трубы 200 мм	16-36-43009-02	7 071
		16-36-43012-02	7 541
	Форсунка Steinen для M3.12, M3.22 и M3.32 необходимо заказывать по 2 форсунки		23 2 x 23

Шумоизоляционные кожухи

Шумоизоляционные кожухи

легко собираются из верхних, нижних и боковых панелей при помощи специальных крепежных замков. Панели изготовлены из термостойкого шумопоглощающего материала согласно DIN 4102. Высота ножек регулируется от 120 до 400 мм.

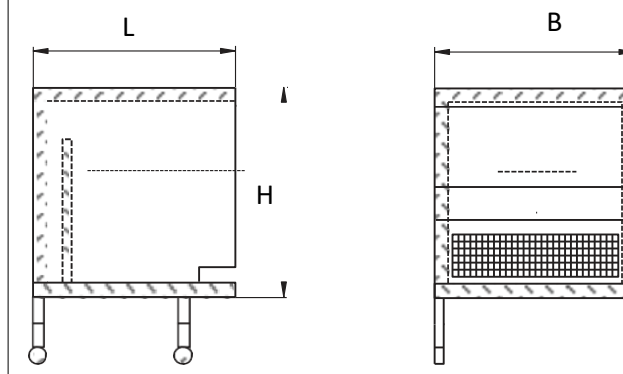

Шумоизоляционный кожух	Размеры, мм (L x B x H)	Вес, кг	Заказ. №	Цена, ЕВРО
М10 Шумогашение 15-18 дБ(А)	935 x 690 x 710	70	59-10-50663	2 255
М2 Шумогашение 15-18 дБ(А)	1050 x 740 x 770	85	59-10-50664	2 534
М3 Шумогашение 15-18 дБ(А)	1075 x 950 x 890	110	47-10-21853	3 166
М10 Шумогашение 20-30 дБ(А)	1060 x 690 x 710	90	59-10-50656	2 963
М2 Шумогашение 20-30 дБ(А)	1130 x 740 x 770	110	59-10-50665	3 263
М3 Шумогашение 20-30 дБ(А)	1240 x 950 x 890	150	47-10-21854	3 958
Доплата за исполнение ножек кожуха на роликах высота роликов 70 мм				155

Размер

Основные размеры (mm) :

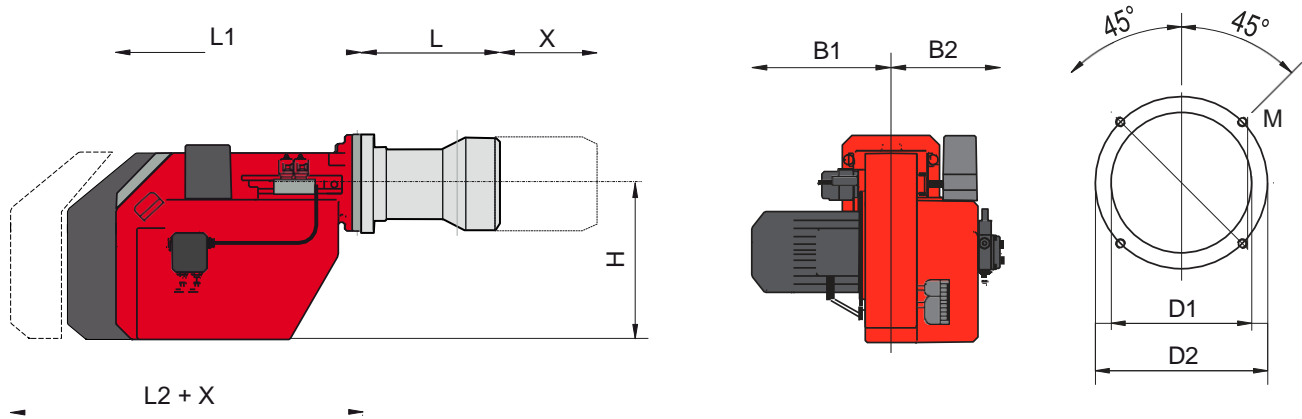

Удлинение горелочной трубы X

- для M10 100 мм
- для M2 100 мм и 200 мм
- для M3 200 мм

	M10	M2	M3.12	M3.22 - M3.32
B1	225	310	425	425
B2	230	265	385	385
D1	Ø 150	Ø 160	Ø 200	Ø 220
D2	Ø 170 - 198	Ø 187 - 226	Ø 290	Ø 290
M	M10	M10	M12	M12
H	225	315	408	408
L	225	260	317	317
L1	460	730	870	870
L2	640	1040	1110	1110

Продажа горелок Giersch

www.boilersp.ru Москва, ул. Народного Ополчения, д. 34, стр. 3 (499) 519-03-69

Содержание

Универсальные жидкотопливные горелки

Мощность на дизельном топливе

GU20	(34 - 51 кВт).....	2.3
GU55	(51 - 75 кВт).....	2.3
GU70 /100	(70 - 132 кВт).....	2.4
GU150 /200	(149 - 208 кВт).....	2.4

Мощность на рапсовом масле

GU20	(30 - 40 кВт).....	2.3
GU55	(40 - 52 кВт).....	2.3
GU70 /100	(65 - 101 кВт).....	2.4
GU150 /200	(100 - 149 кВт).....	2.4
Размеры GU20, GU55, GU70/100, GU150/200	2.5

Мощность на рапсовом масле

B40 MF	(65 - 295 кВт).....	2.6
B45-2 MF	(90 - 550 кВт).....	2.7
Размеры B40 MF, B45-2 MF	2.8

Универсальные жидкотопливные горелки

Серия GU

Универсальные жидкотопливные горелки GU предназначены для сжигания различных видов масел: растительных, животных и минеральных. Благодаря технологии распыления топлива сжатым воздухом, переоборудование горелки при переходе с одного вида масла на другой не требуется.

Компактный жидкотопливный насос подаёт масло в накопительный бак горелки. Уровень заполнения контролирует поплавковый узел. В баке установлен электрический подогреватель, который нагревает масляное топливо до необходимой температуры, обеспечивающей нужную вязкость. Настраиваемый термостат регулирует требуемую температуру масла, например, 140°C для рапсового масла или 100°C для масел минерального происхождения.

Универсальную жидкотопливную горелку GU необходимо подключить к внешней системе подачи сжатого воздуха. Сжатый воздух проходит через специальную форсунку, засасывает по эжекционному принципу масло из бака горелки и распыляет масло на микроскопические частицы. Масляный мелкодисперсный туман смешивается на подпорной шайбе с нагнетаемым вентилятором воздухом, воспламеняется в огневой трубе и образует на выходе огненный факел. В зависимости от размера горелки устанавливаются одну, две или три распылительные форсунки.

Воздух для горения состоит из сжатого (первичного) воздуха и (вторичного) воздуха, нагнетаемого вентилятором. Количество воздуха, подаваемого вентилятором горелки, настраивается вручную, при помощи воздушной заслонки.

В случае отсутствия необходимого для полноценной работы количества масла, можно использовать обычное дизельное топливо. Для этого нужно только перенастроить подачу воздуха, и ручку термостата электрического подогревателя масла установить в положение «НЕ НАГРЕВАТЬ».



GU20, GU55

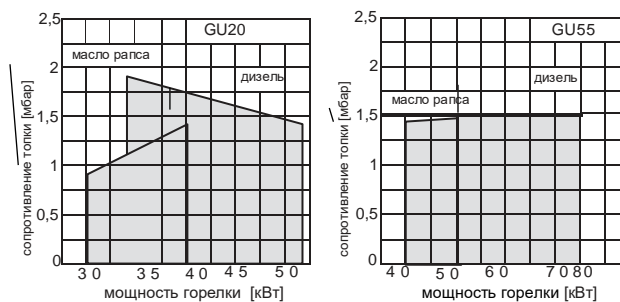

Технические данные		GU20	GU55
Мощность, дизтопливо	кВт	34 - 51	51 - 75,3
Мощность, масло рапса	кВт	30 - 40	40,3 - 52,3
Расход топлива	кг/ч	2,7	4,3
Режим работы		одноступенчатый	
Электроподключение		1/N/PE ~ 50 Гц 220 - 240 В	
Электромотор	Вт	90	180
ТЭН	Вт	1100	
Датчик пламени		MZ 770	
Блок управления		TF 834.3	

товарная группа В

Режим работы	Горелка	Заказ. №	Цена, ЕВРО
одноступенчатый	GU20	14-36-40389	2 348
	GU55	14-36-40390	2 639
	Цилиндр-вставка (в топку котла) *	47-90-27633	71
	Держатель цилиндра-вставки *	47-90-27634	80
	Форсунка Delavan для GU20	47-90-22804	1 форсунка в комплекте
	Форсунка Delavan для GU55	59-90-50448	

* товарная группа I

GU70/100, GU150/200

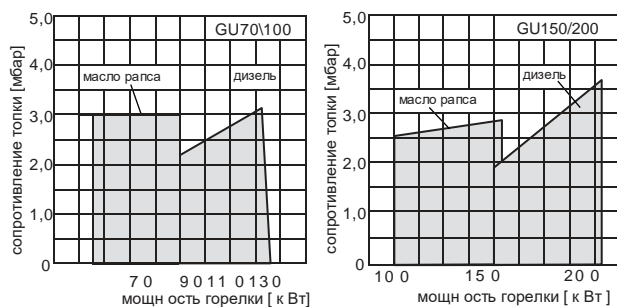

Технические данные		GU70/100	GU150/200
Мощность, дизель	кВт	70 - 132	149 - 208
Мощность, масло рапса	кВт	65 - 101	100 - 149
Расход топлива	кг/ч	8,6	16,5
Режим работы		одноступенчатый	
Электроподключение		1/N/PE ~ 50 Гц 220 - 240 В	
Электромотор	Вт	180	250
ТЭН	Вт	1100	
Датчик пламени		MZ 770	
Блок управления		TF 834.3	

товарная группа В

Режим работы	Горелка	Заказ. №	Цена, ЕВРО
одноступенчатый	GU70 / 100	14-36-40391	2 861
	GU150 / 200	14-36-40394	3 400
	Форсунка Delavan для GU70/100	59-90-50448	2 форсунки в комплекте
	Форсунка Delavan для GU150/200	59-90-50449	3 форсунки в комплекте

Размер

Особые размеры (mm):

GU20

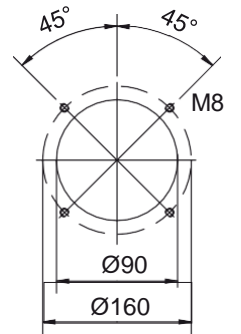
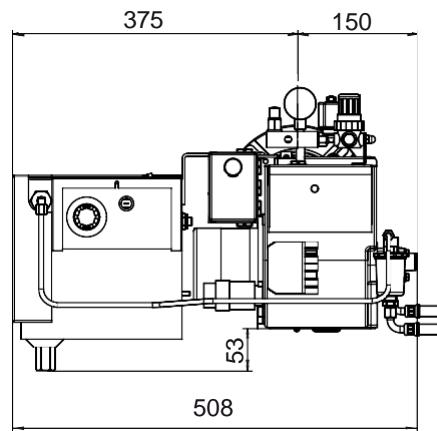
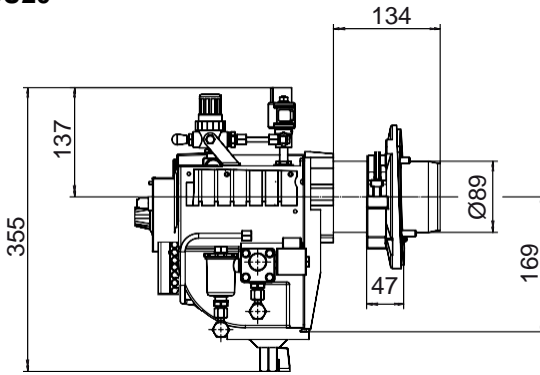

GU55

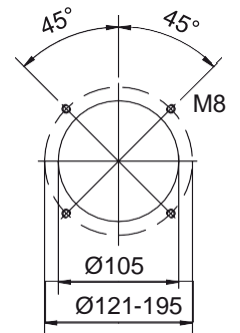
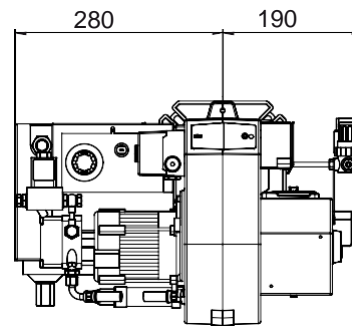
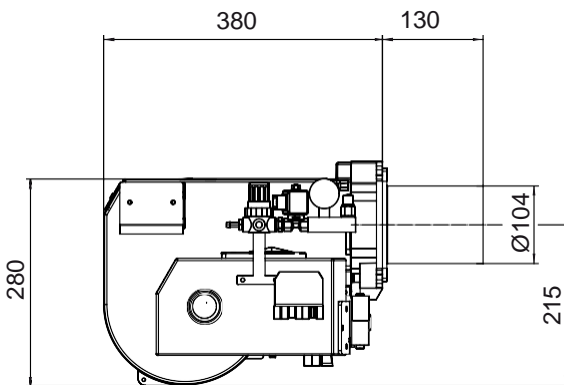

GU100

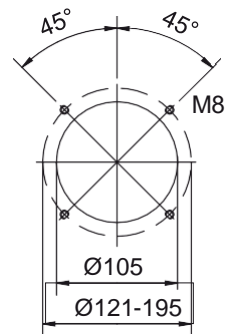
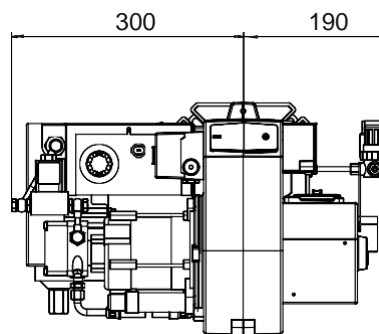
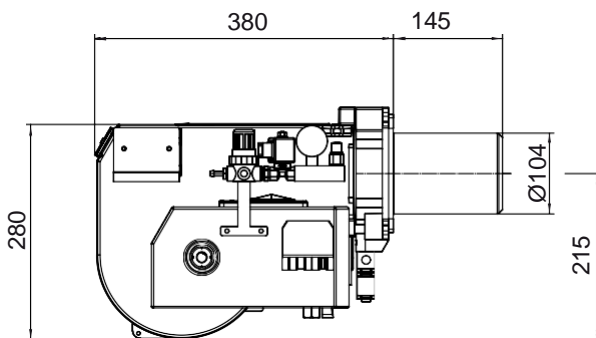

GU200

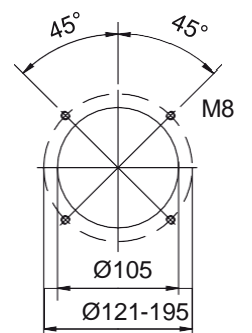
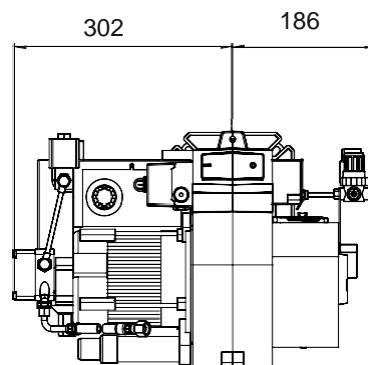
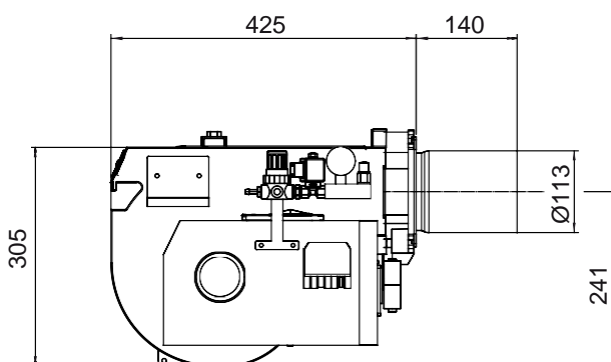

Продажа горелок Giersch

www.boilersp.ru Москва, ул. Народного Ополчения, д. 34, стр. 3 (499) 519-03-69

Универсальные жидкотопливные горелки

Серия MF

Горелки серии MF предназначены для высоконапорного сжигания масел минерального и биологического происхождения повышенной вязкости (до $120 \text{ мм}^2/\text{с}$ при 20°C), с учетом возможного агрессивного коррозионного воздействия некоторых типов масел на проходные тракты горелок (максимальный предел агрессивности масел - до 80 мг КОН/г).

В качестве топлива могут быть использованы (в том числе, согласно DIN 51605:2010-10 и EN 267) минеральные и синтетические отработанные автомобильные масла картера двигателя, масла для автоматических коробок передач, трансмиссионные масла, индустриальные масла, гидравлические масла, масла растительного происхождения, а также керосин, светлое и темное печное топливо, дизельное топливо. Для работы горелки не требуется подключение воздушного компрессора.

Благодаря возможности использовать в качестве топлива различные по составу и вязкости масла, керосин, печное и дизельное топливо, горелки могут применяться на теплогенераторах различной конструкции, в том числе, с высоким аэродинамическим сопротивлением газоходов.



Возможность точной регулировки соотношения топливо/воздух и температуры подогрева топлива достигается сжигание топлива без образования сажи с минимально низким уровнем выбросов вредных веществ.

Рабочие узлы и магистрали горелки изготовлены из коррозионностойких материалов, что обеспечивает длительный срок службы, даже при применении агрессивных видов топлива. В стандартном исполнении горелка оборудована топливным насосом с встроенным нагревательным элементом, что позволяет облегчить холодный пуск горелки при использовании топлива с повышенной вязкостью и увеличить срок службы насоса.

Горелки являются комплектными изделиями, поставляются в сборе, готовыми для монтажа и эксплуатации. Электрическое подключение по IP 40 осуществляется с помощью стандартных электро-разъемов 5P и 7P.

При техническом обслуживании горелки легко переводятся в удобное сервисное положение, обеспечивая доступ к узлам и агрегатам.

B40 MF, B45-2 MF

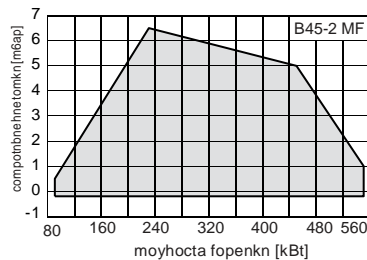
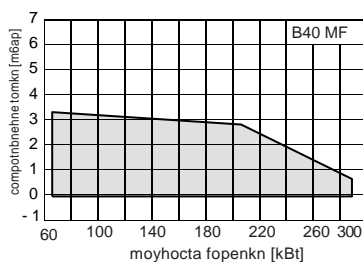

Использовано значение нижней теплотворной способности для рапсового масла 10.00 кВт*ч/кг согласно DIN 51605 : 2010 - 10

Технические данные		B40 MF	B45-2 MF
Мощность, масло рапса	кВт	65 - 295	90 - 550
Расход топлива	кг/ч	6,5 - 29,5	9,0 - 55,0
Режим работы		одноступенчатый	двухступенчатый
Электроподключение		1/N/PE ~ 50 Гц 220 - 240 В	
Электромотор	Вт	450	550
ТЭН	Вт	3 x 2000	
Датчик пламени		QRB1A	
Блок управления		LMO 24.255	

товарная группа С

Режим работы	Горелка	Заказ. №	Цена, ЕВРО
одноступенчатый	B40 MF	14-36-40401	6 953
двухступенчатый	B45-2 MF	14-36-40402	9 397

Комплектация	горелка в сборе фланцевое уплотнение пятиштырьковый электроразъём 5P семиштырьковый электроразъём 7P	гибкий топливный шланг R 1/4" x G 3/8" гибкий топливный шланг G 3/8" x G 1/2" ниппель G 1/2" x R 1/2" ниппель G 3/8" x R 1/4" ниппель G 3/8" x R 3/8"
--------------	---	---

Размеры

Размеры В40 MF

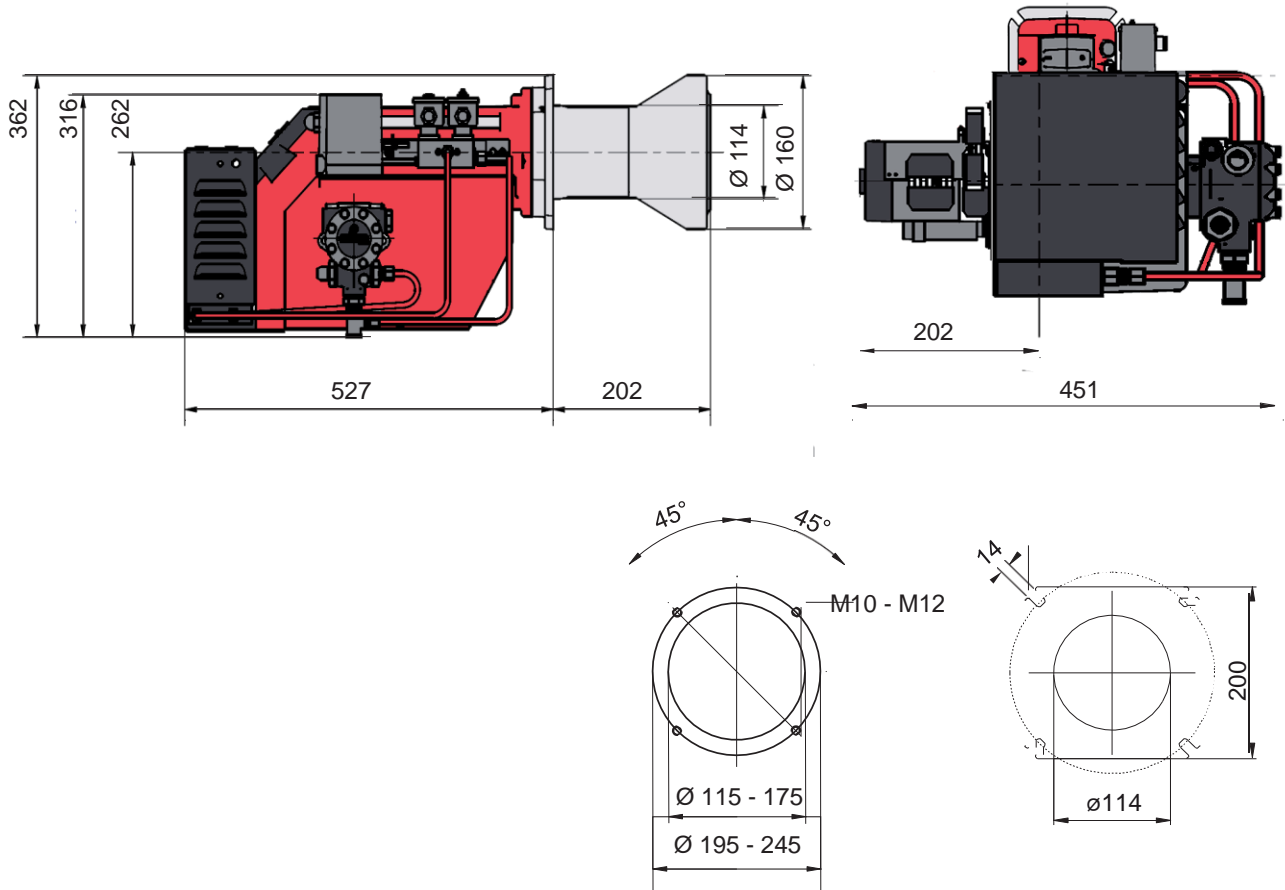

Размеры В45-2 MF

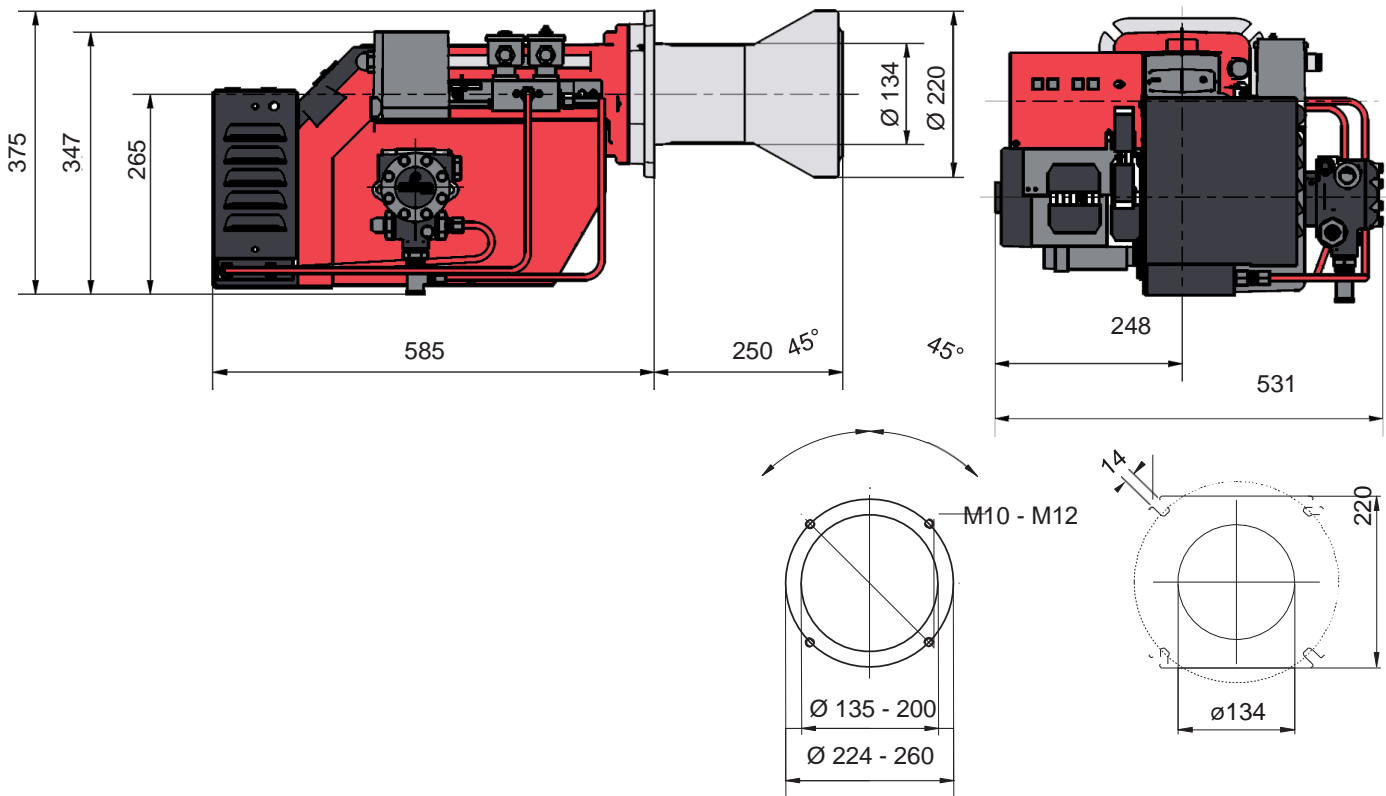

Содержание

Газовые горелки

Исполнение Low NO_x согласно EN 676 класс выбросов 3 (NO_x ≤ 80 мг/кВтч)

GG10-LN	(12 - 90 кВт)	3.4
GG20-LN	(55 - 235 кВт)	3.8

Исполнение «Стандарт» по EN 676, класс выбросов 1 и 2 (NO_x ≤ 170, ≤ 120 мг/кВтч)

RG1	(12 - 61 кВт)	3.12
RG20	(40 - 120 кВт)	3.14
RG30	(105 - 260 кВт)	3.16
Шумоизоляционные кожухи для RG1 / RG20 / RG30		3.18

Исполнение «Low NO_x» согласно EN 676, класс выбросов 3 (NO_x ≤ 80 мг/кВтч)

MG10-LN	(95 - 530 кВт)	3.21
MG20-LN	(225 - 1.350 кВт)	3.29
Размеры MG10, MG20		3.38

Исполнение «Стандарт» по EN 676, класс выбросов 1 и 2 (NO_x ≤ 170, ≤ 120 мг/кВтч)

MG3	(455 - 2.800 кВт)	3.40
Шумоизоляционные кожухи		3.48
Принадлежности		3.49
Размеры MG 3		3.51

Исполнение Low NO_x согласно EN 676 класс выбросов 3 (NO_x ≤ 80 мг/кВтч)

MG40	(490 - 6.300 кВт)	3.52
------	-------------------	------

Газовые горелки



Серия RG

Полностью автоматические газовые горелки разработаны и допущены к применению по нормам EN676, предназначены для сжигания природного (-N) и сжиженного газа (-F) согласно DVGW G 260; с электроприводной воздушной заслонкой (-L); с низким уровнем эмиссии вредных веществ (исполнение -LN); с двухступенчатым регулированием мощности (-Z); с модулирующим регулированием (M). При монтаже возможно вращение горелки вокруг оси горелочной трубы, а также установка в вертикальном положении.

Горелка состоит из монтажной платы, кожуха со встроенным шумоглушителем, электромотора переменного тока, высокопроизводительного вентилятора, датчика контроля давления воздуха, смесительного устройства и горелочной трубы, трансформатора розжига с комбинированным электродом, крепежных метизов, уплотнения присоединительного фланца и шарового крана. Горелки с блоком управления в сборе. Внешнее подключение через 7- или 11-полюсные (исполнение -Z и -M) штекерные соединения, согласно нормам DIN 4791, по IP54. Горелки проверены на работоспособность и настроены на малую мощность. Комплекуются компактными газовыми блоками с двумя быстро открывающимися магнитными клапанами класса А для одноступенчатого, двухступенчатого или модулирующего функционирования, со встроенным регулятором давления, датчиком контроля давления и сетчатым фильтром. Все компоненты смонтированы и проверены на герметичность. Компактный мультиблок с резьбовым соединительным патрубком удобен для быстрого монтажа.

Серия GG

Полностью автоматические газовые горелки разработаны и допущены к применению по нормам DIN EN676, предназначены для сжигания природного (-N) и сжиженного газа (-F) согласно DVGW G 260, с низким уровнем выбросов вредных веществ (исполнение -LN). Класс уровня выбросов 3.

Горелка состоит из монтажной платы, кожуха со встроенной шумоизоляцией и раздвижного фланца, электродвигателя переменного тока, высокопроизводительного вентилятора, регулируемого смесительного устройства и горелочной трубы, трансформатора розжига с комбинированными электродами, крепежных деталей с уплотнением фланца и шаровым краном с встроенным термклапаном TAE. Электрическая схема горелки полностью смонтирована и подключена к блоку управления и ионизационному контролю пламени, с помощью 7-ми полюсного штекера по нормам DIN 4791. Горелки испытаны с образованием пламени и настроены на заводе на малую мощность. Горелки комплектуются компактными газовыми блоками с 2-мя быстро открывающимися магнитными клапанами для 2-х ступенчатого или модулирующего функционирования, со встроенным регулятором давления, датчиком контроля давления и сетчатым фильтром. Все компоненты герметично смонтированы и проверены. Внешнее электроподключение выполнено универсальным штекерным соединением согласно DIN EN нормам по IP 54. Компактный мультиблок с резьбовым соединительным патрубком удобен для быстрого монтажа.



Пример

Типоразмер газового блока зависит от мощности горелки, входного динамического давления и вида газа. Суммарная потеря давления складывается из потери давления сопла, аэродинамических сопротивлений газового блока, фильтра и шарового крана. Для обеспечения требуемой мощности горелки необходимое входное динамическое давление газа не должно быть меньше суммы потерь всех давлений газового тракта, плюс сопротивление топочной камеры конкретной тепловой установки.

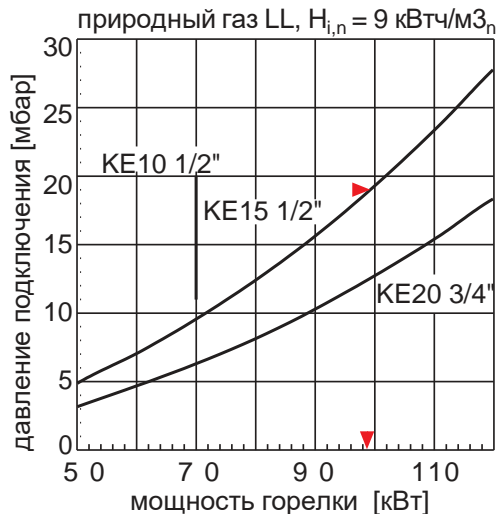

Пример 1:

необходимая мощность горелки: 90 кВт
сопротивление топки котла: 1 мбар
вид газа: природный LL (L)
давление подключения газа: 20 мбар

Какой газовый блок требуется установить?

давление подключения газа	20,0 мбар
- сопротивление топки котла	1,0 мбар
19,0 мбар	

Вывод:

Требуется установить газовый блок не менее, чем KE 15 1/2", с которым будет обеспечена мощность горелки 99 кВт.

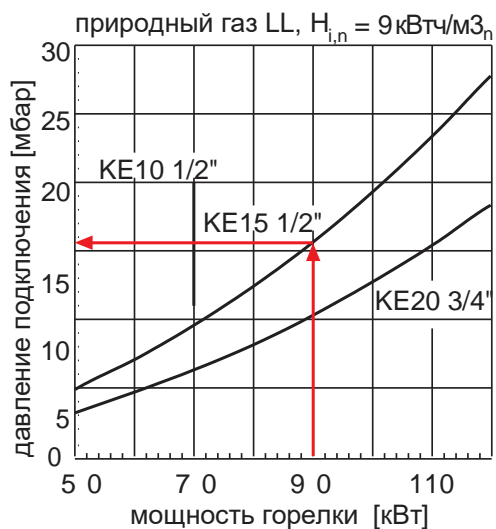

Пример 2:

необходимая мощность горелки: 90 кВт
сопротивление топки котла: 1 мбар
вид газа: природный LL (L)

Какое минимально необходимое значение давления подключения потребуется для газового блока KE15 1/2"?

давление подключения газа	15,5 мбар
+ сопротивление топки котла	1,0 мбар
16,5 мбар	

Вывод:

Давление подключения газа перед шаровым краном должно составлять не менее 16,5 мбар.

GG 10/1-LN 12 - 61 кВт

Технические данные GG10/1-LN

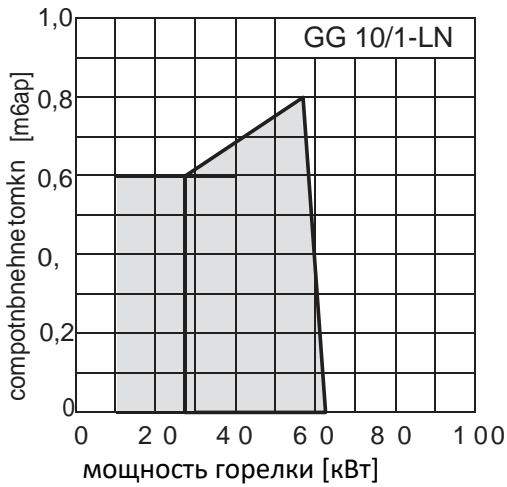

Мощность горелки	12 - 61 кВт
_____	монотемпературная форсунка „откр.“
_____	монотемпературная форсунка „закр.“
Входное давление MBC 65	65 мбар
Входное давление MBC120	360 мбар
Электроподключение 10А	1/1.5/2.0 ~ 50 ТУ 220-240 В
Максимальный потребляемый ток	1,9 А
Электромотор	90 Вт
Идентификатор продукта №	CE-0085BG 0564

Работает в режиме проточного нагрева DIN EN 676
в температурном диапазоне 15°C и 1013 мбар.

Функциональные кривые газовой арматуры для GG10/1-LN

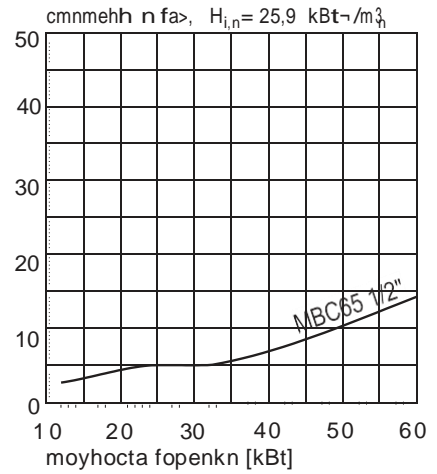
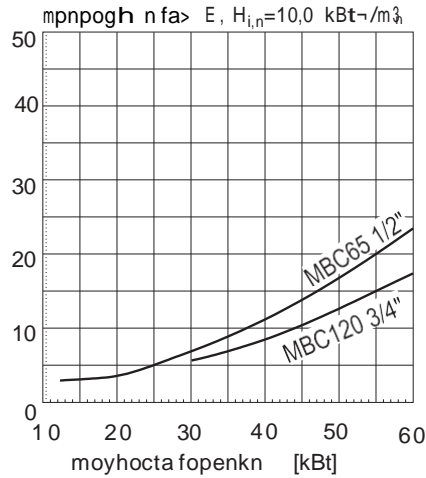
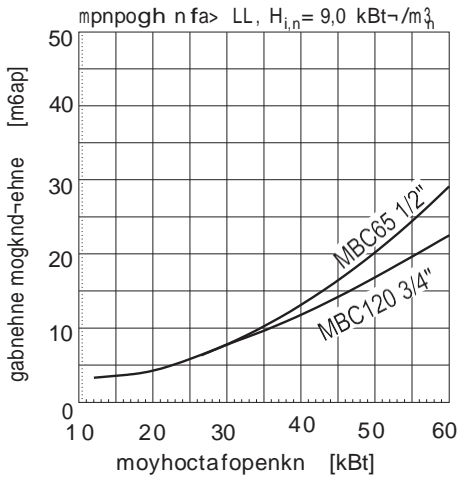

Размеры GG10/1-LN

Горелка

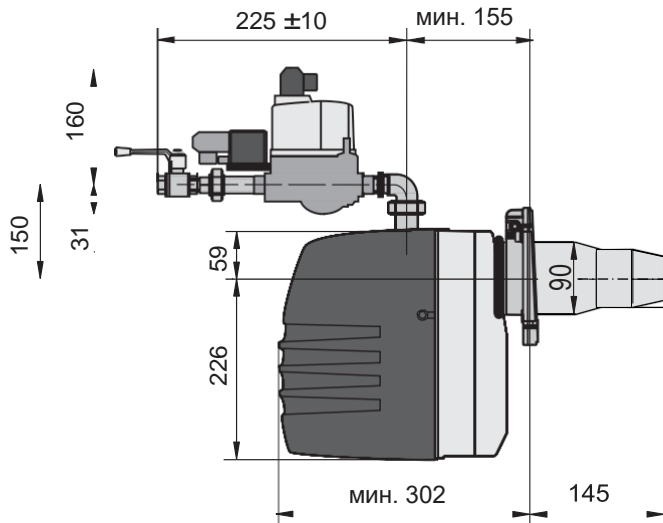

Котёл

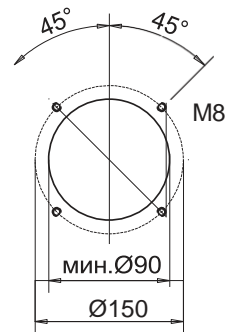

GG10/1-LN 12 - 61 кВт

товарная группа А

Вид газа и режим работы	Горелка	Газовая рампа	Заказ. №	Цена, ЕВРО
природный (N) одноступенчатый	GG10/1-N-LN	MBC65 ½"	28-41-45600	1 461
		MBC120 ¾"	28-42-45600	1 684
сжиженный (F) одноступенчатый	GG10/1-F-LN	MBC65 ½"	28-41-45602	1 461
		MBC120 ¾"	28-42-45602	1 684
принадлежности, включённые в стоимость горелки	шаровой кран с термозащитой TAE ½" DN15 шаровой кран с термозащитой TAE ¾" DN20			
специальные принадлежности	адаптер DN50 для внешнего забора воздуха		47-20-24146	30
	доплата за удлинение горелочной трубы 100 мм		-	152

GG 10/2-LN 20 - 90 kBt

Технические данные GG10/2-LN

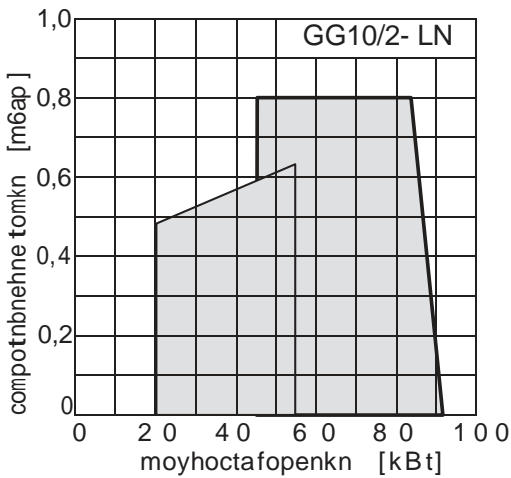

Мощность горелки	20 - 90 kBt
Входное давление MBC 65	65 мбар
Входное давление MBC120	360 мбар
Электроподключение	10А 1/Н/РЕ ~ 50 Ту 220 -240 В
Максимальный потребляемый ток	1,9А
Электромотор	90 Вт
Идентификатор продукта	¼ CE -0085 BG 0564

Работает в режиме пропорционального регулирования мощности в соответствии с DIN EN 676 при температуре окружающей среды 15°C и давлении 1013 мбар.

Функциональные кривые газовой арматуры для GG10/2-LN

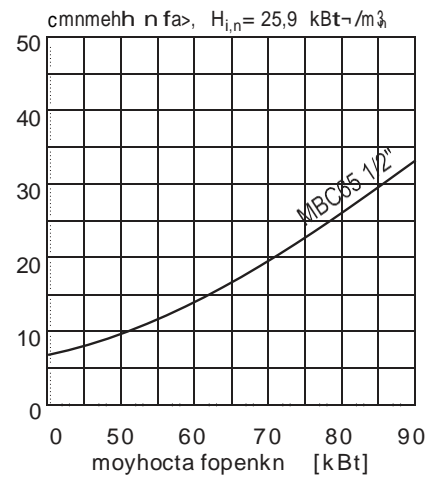
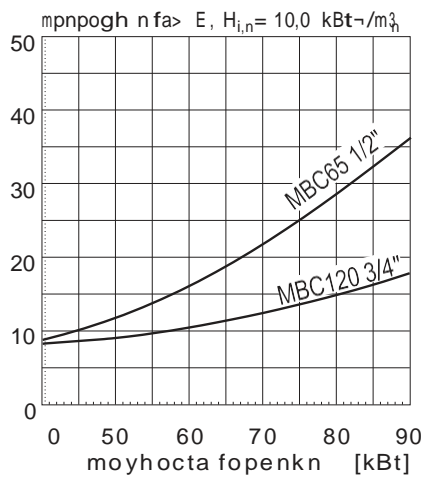
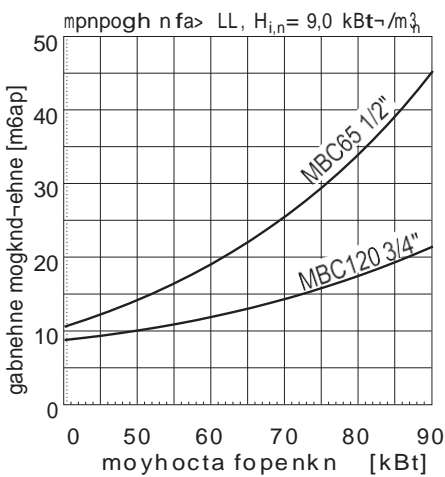

Размеры GG10/2-LN

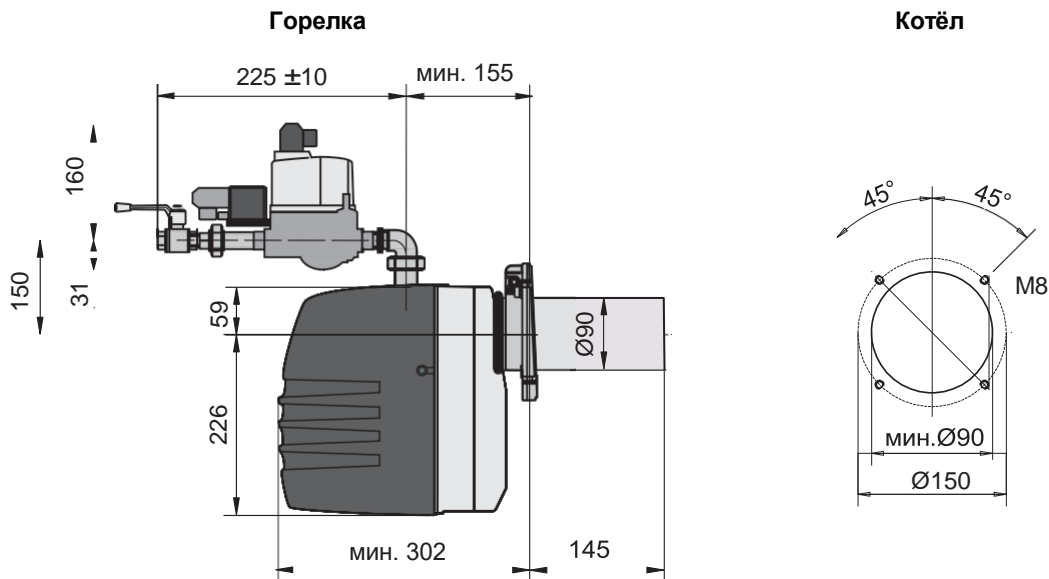

GG10/2-LN 20 - 90 кВт

товарная группа А

Вид газа и режим работы	Горелка	Газовая рампа	Заказ. №	Цена, ЕВРО
природный (N) одноступенчатый	GG10/2-N-LN	MBC65 1/2"	28-41-45601	1 523
		MBC120 3/4"	28-42-45601	1 747
сжиженный(F) одноступенчатый	GG10/2-F-LN	MBC65 1/2"	28-41-45603	1 523
		MBC120 3/4"	28-42-45603	1 747
принадлежности, включённые в стоимость горелки	шаровой кран с термозащитой TAE 1/2" DN15 шаровой кран с термозащитой TAE 3/4" DN20			
специальные принадлежности	адаптер DN50 для внешнего забора воздуха		47-20-24146	30
	доплата за удлинение горелочной трубы 100 мм		-	152

GG20/1-LN 55 - 170 кВт

Технические данные GG20/1-LN

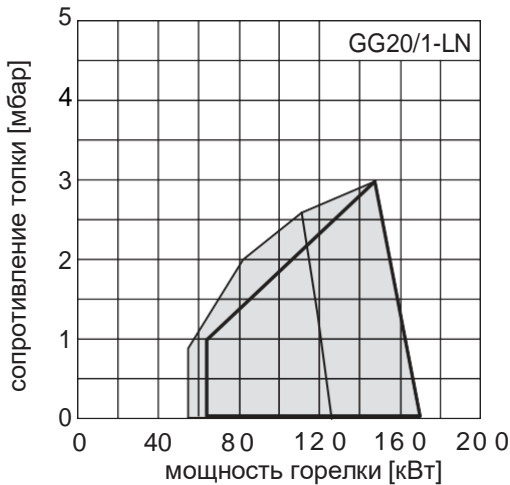

Мощность горелки	55 - 170 кВт
—	положение смесительной головки „откр.“
-----	положение смесительной головки „закр.“
Электроподключение 10А	1/Н/РЕ ~ 50 Гц 220-240 В
Максимальный потребляемый ток	3,0 А
Электромотор	0,18 кВт
Идентификатор продукта №	СЕ-0085
Входное давление газа	20 - 300 мбар

Рабочее поле проверено согласно DIN EN 676 и действительно при 15°C и 1013 мбар.

Функциональные кривые газовой арматуры для GG20/1-LN

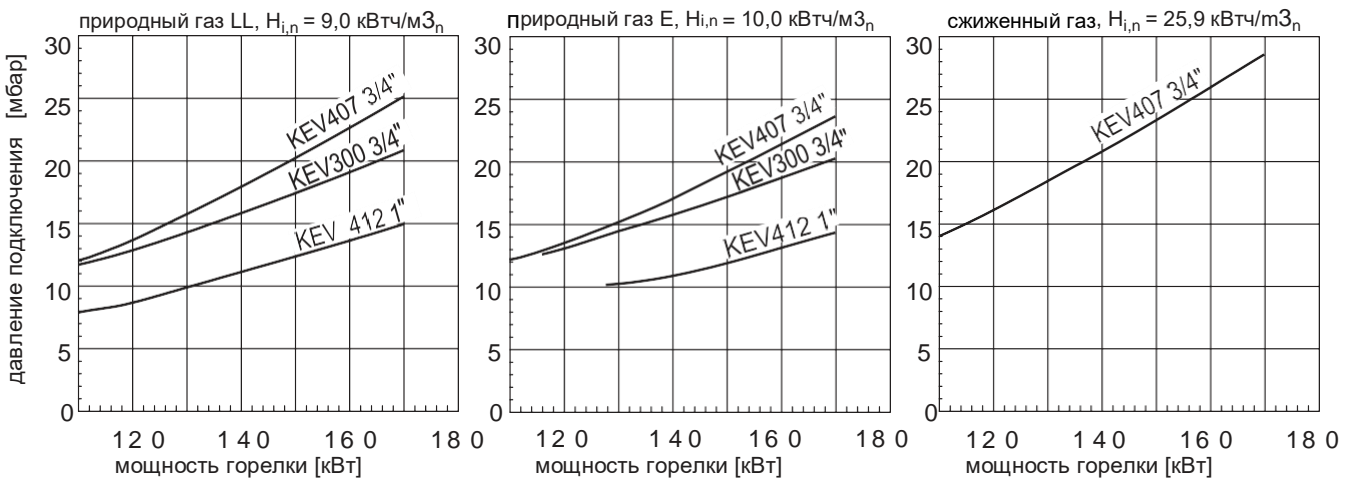

Размеры GG20/1-LN

Горелка

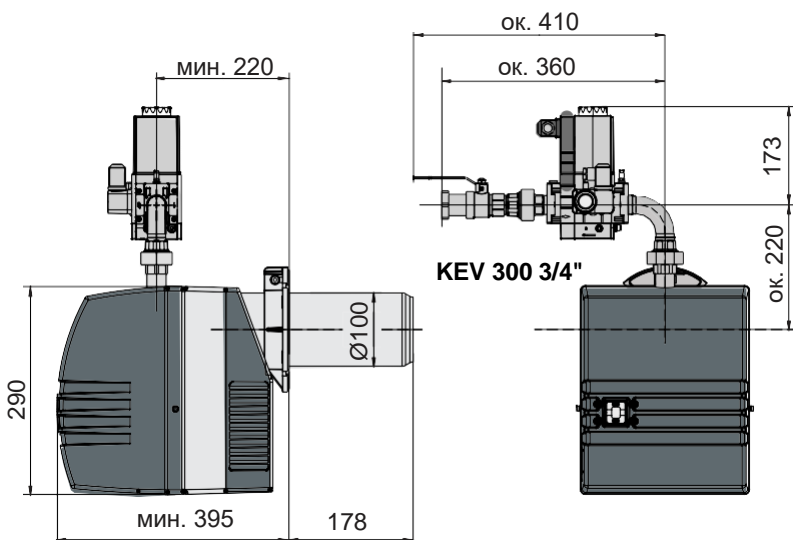

Газовые блоки

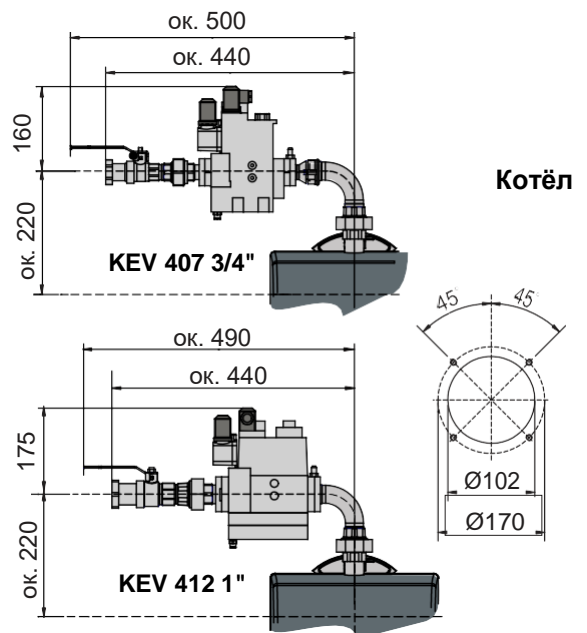

GG20/1-LN 55 - 170 кВт

товарная группа А

Вид газа и режим работы	Горелка	Газовая рампа	Заказ. №	Цена, ЕВРО
природный газ (N) двухступенчатый плавный	GG20/1-Z-L-N-LN	KEV407 ¾"	29-43-10001	2 712
		KEV300 ¾"	29-44-10001	2 784
		KEV412 1"	29-45-10001	3 104
природный газ (N) модулирующий	GG20/1-M-L-N-LN	KEV407 ¾"	29-43-10002	2 712
		KEV300 ¾"	29-44-10002	2 784
		KEV412 1"	29-45-10002	3 104
сжиженный газ (F) двухступенчатый плавный	GG20/1-Z-L-F-LN	KEV407 ¾"	29-43-10003	2 712
		KEV300 ¾"	29-44-10003	2 784
		KEV412 1"	29-45-10003	3 104
сжиженный газ (F) модулирующий	GG20/1-M-L-F-LN	KEV407 ¾"	29-43-10004	2 712
		KEV300 ¾"	29-44-10004	2 784
		KEV412 1"	29-45-10004	3 104
принадлежности, включённые в стоимость горелки	шаровой кран с термозащитой ТАЕ ¾" DN20 шаровой кран с термозащитой ТАЕ 1" DN25			
принадлежности за дополнительную плату	блок контроля герметичности, смонтирован и проверен		35-20-12354	847
	шумоизоляционный кожух 15-18 дБ(А) с переходной трубой 1" L= 500 мм		59-10-50658-01 44-20-23282	1 645 1 645
	шумоизоляционный кожух 20-30 дБ(А) с переходной трубой 1" L= 500 мм		59-10-50657-01 44-20-23282	1 645 1 645

GG20/2-LN 65 - 235 кВт

Технические данные GG20/2-LN

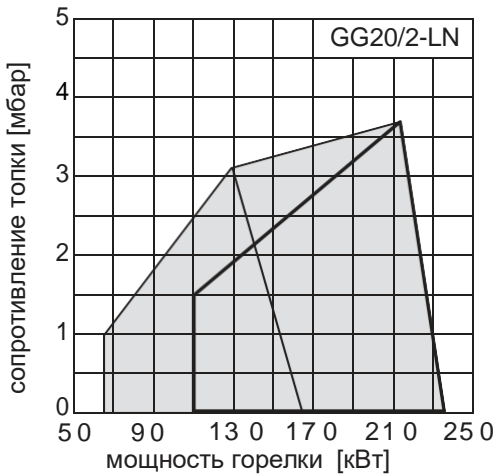

Мощность горелки 65 - 235 кВт

———— положение смесительной головки „откр.“

----- положение смесительной головки „закр.“

Электроподключение 10А 1/Н/РЕ ~ 50 Гц 220-240 В

Максимальный потребляемый ток 3,0 А

Электромотор 0,18 кВт

Идентификатор продукта № CE-0085

Входное давление газа 20 - 300 мбар

Рабочее поле проверено согласно DIN EN 676 и действительно при 15°C и 1013 мбар.

Функциональные кривые газовой арматуры для GG20/2-LN

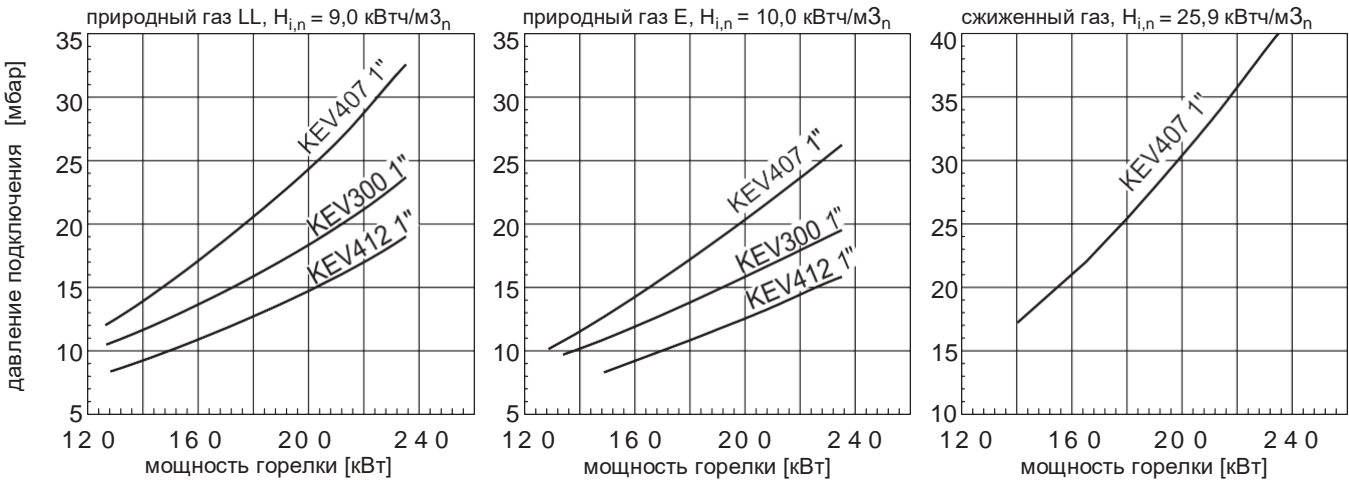

Размеры GG20/2-LN

Горелка

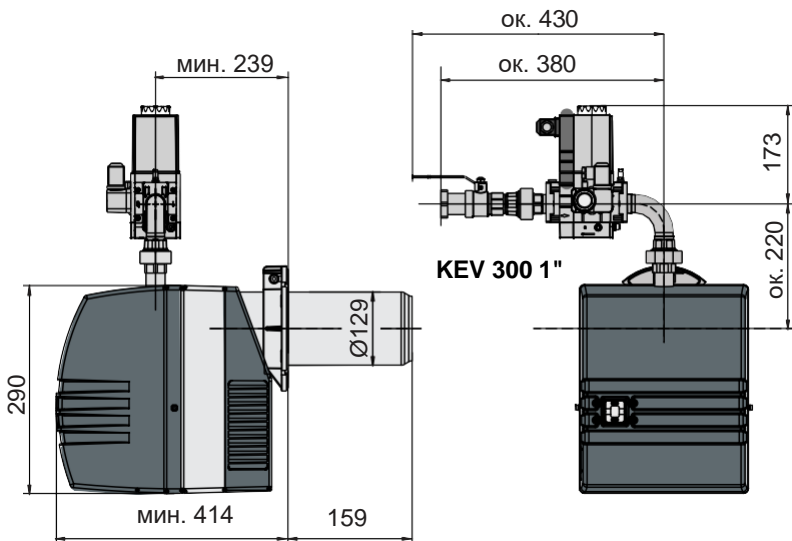

Газовые блоки

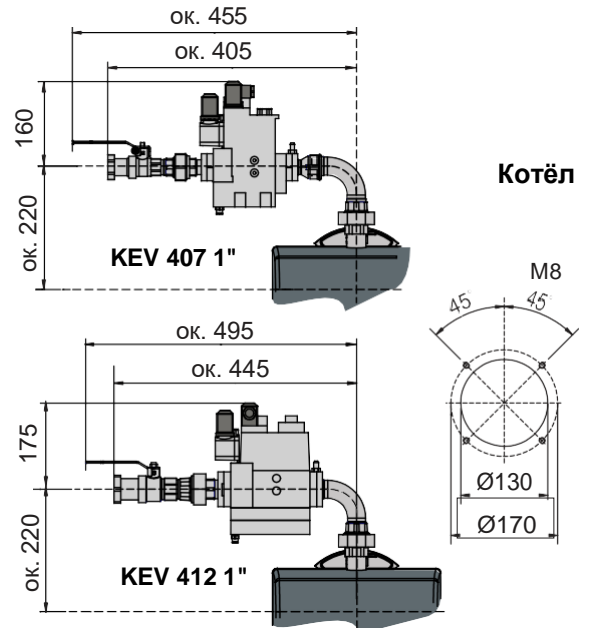

GG20/2-LN 65 - 235 кВт

товарная группа А

Вид газа и режим работы	Горелка	Газовая рампа	Заказ. №	Цена, ЕВРО
природный газ (N) двухступенчатый плавный	GG20/2-Z-L-N-LN	KEV407 1"	29-43-10005	3 376
		KEV300 1"	29-44-10005	3 530
		KEV412 1"	29-45-10005	3 850
природный газ (N) модулирующий	GG20/2-M-L-N-LN	KEV407 1"	29-43-10006	3 376
		KEV300 1"	29-44-10006	3 530
		KEV412 1"	29-45-10006	3 850
сжиженный газ (F) двухступенчатый плавный	GG20/2-Z-L-F-LN	KEV407 1"	29-43-10007	3 376
		KEV300 1"	29-44-10007	3 530
		KEV412 1"	29-45-10007	3 850
сжиженный газ (F) модулирующий	GG20/2-M-L-F-LN	KEV407 1"	29-43-10008	3 376
		KEV300 1"	29-44-10008	3 530
		KEV412 1"	29-45-10008	3 850
принадлежности, включённые в стоимость горелки	шаровой кран с термозащитой ТАЕ 1" DN25			
принадлежности за дополнительную оплату	блок контроля герметичности, смонтирован и проверен		35-20-12354	847
	звукоизоляционный кожух 15-18 дБ(А) с переходной трубой 1" L= 500 мм		59-10-50658-01 44-20-23282	1 645 1 645
	звукоизоляционный кожух 20-30 дБ(А) с переходной трубой 1" L= 500 мм		59-10-50657-01 44-20-23282	2 487 2 487

RG1 12 - 61 кВт

Технические данные RG1

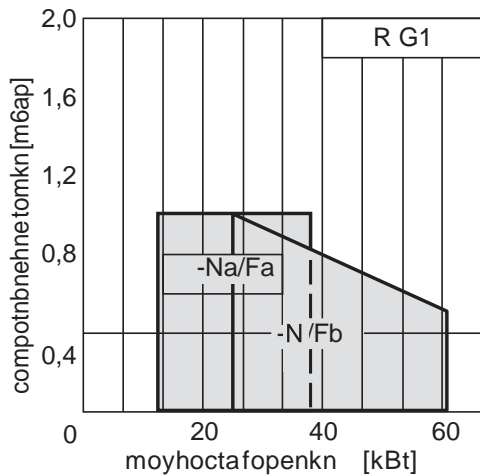

Мощность горелки

со смесительным устройством Na/Fa 12 - 40 кВт

со смесительным устройством Nb/Fb 25 - 61 кВт

Входное максимальное давление газа 300 мбар*

Входное динамическое давление газа 20 - 100 мбар*

Электроподключение 10А 1/Н/РЕ ~ 50 Гц 220-240 В

Максимальный потребляемый ток 1,9 А

Электромотор 90 Вт

Идентификатор продукта № CE-0085AP 0362

* с KE10 1/2" максимум 70 мбар

Рабочее поле проверено согласно DIN EN 676 и относится к высоте 200 м над уровнем моря при температуре в 20°C.

Функциональные кривые газовой арматуры

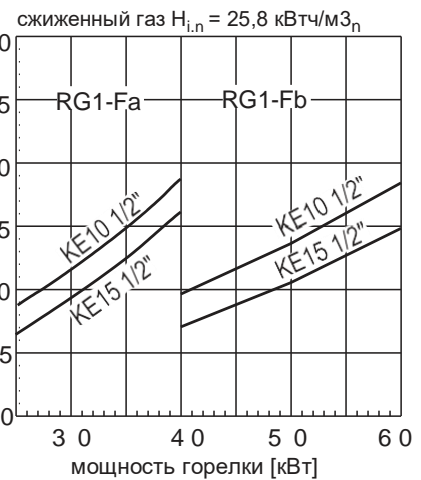
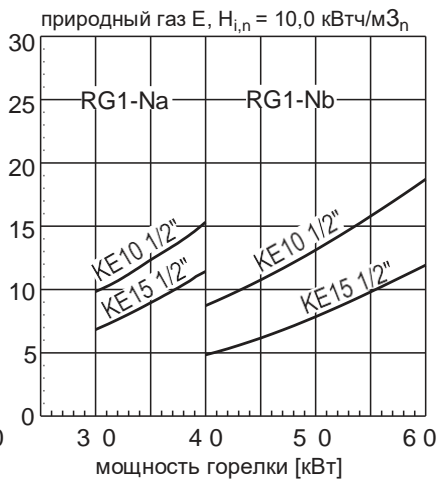
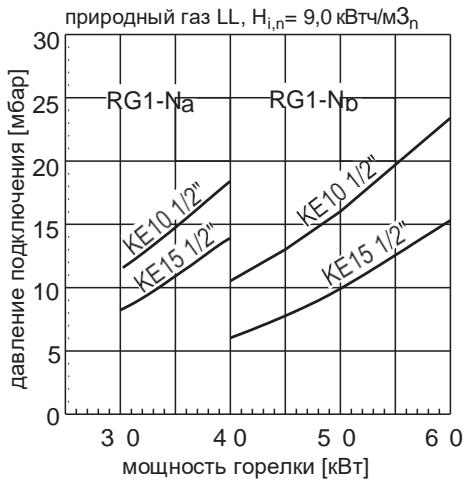

Размеры RG1

Горелка

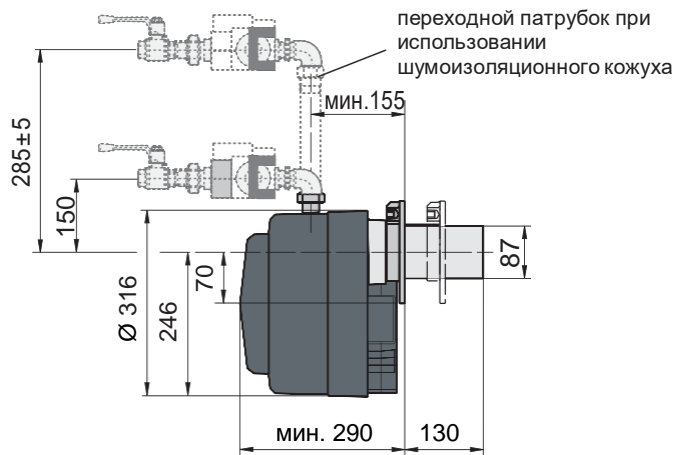

Газовые блоки

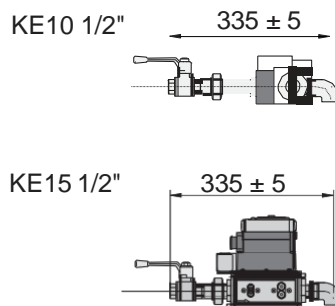

Котёл

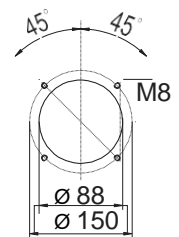

RG1 12 - 61 кВт

товарная группа А

Вид газа и режим работы	Горелка	Газовая рампа	Заказ. №	Цена, ЕВРО
природный газ (N) одноступенчатый	RG1-Na	KE10 ½"	21-41-41500	1 360
		KE15 ½"	21-42-41500	1 546
	RG1-Nb	KE10 ½"	21-41-41520	1 360
		KE15 ½"	21-42-41520	1 546
сжиженный газ (F) одноступенчатый	RG1-Fa	KE10 ½"	21-41-41505	1 360
		KE15 ½"	21-42-41505	1 546
	RG1-Fb	KE10 ½"	21-41-41525	1 360
		KE15 ½"	21-42-41525	1 546
принадлежности	шаровой кран с термозащитой TAE ½" DN15		47-10-21707	43
	блок контроля герметичности (не для KE10 ½"), смонтирован и проверен		34-20-40626	763
	звукоизоляционный кожух 15-18 дБ(А) с переходной трубой ½" L= 120 мм 44-20-23284		59-10-50659-01	1 557
	звукоизоляционный кожух 20-30 дБ(А) с переходной трубой ½" L= 120 мм 44-20-23284		59-10-50660-01	2 085
специальные принадлежности	адаптер DN50 для внешнего забора воздуха		47-20-20648	66
	Доплата за удлинение горелочной трубы 100 мм		-	201

RG20 40 - 120 кВт

Технические данные RG20

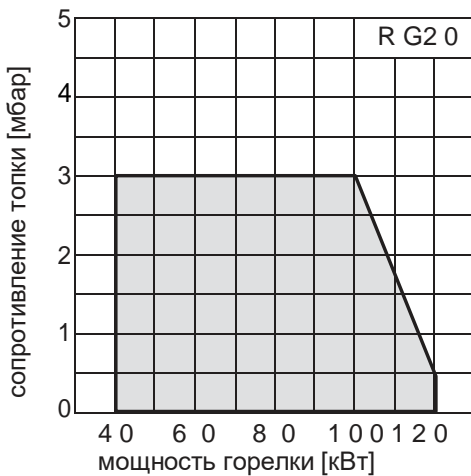

Мощность горелки	40 - 120 кВт*
Входное максимальное давление газа	300 мбар*
Входное динамическое давление газа	20 - 100 мбар*
Электроподключение 10А	1/N/PE ~ 50 Гц 220-240 В
Максимальный потребляемый ток	2,6 А
Электромотор	180 Вт
Идентификатор продукта №	CE-0085AP 0364
* с KE10 1/2"	70 кВт максимум*
	70 мбар максимум*

Рабочее поле проверено согласно DIN EN 676 и относится к высоте 200 м над уровнем моря при температуре 20°C.

Функциональные кривые газовой арматуры

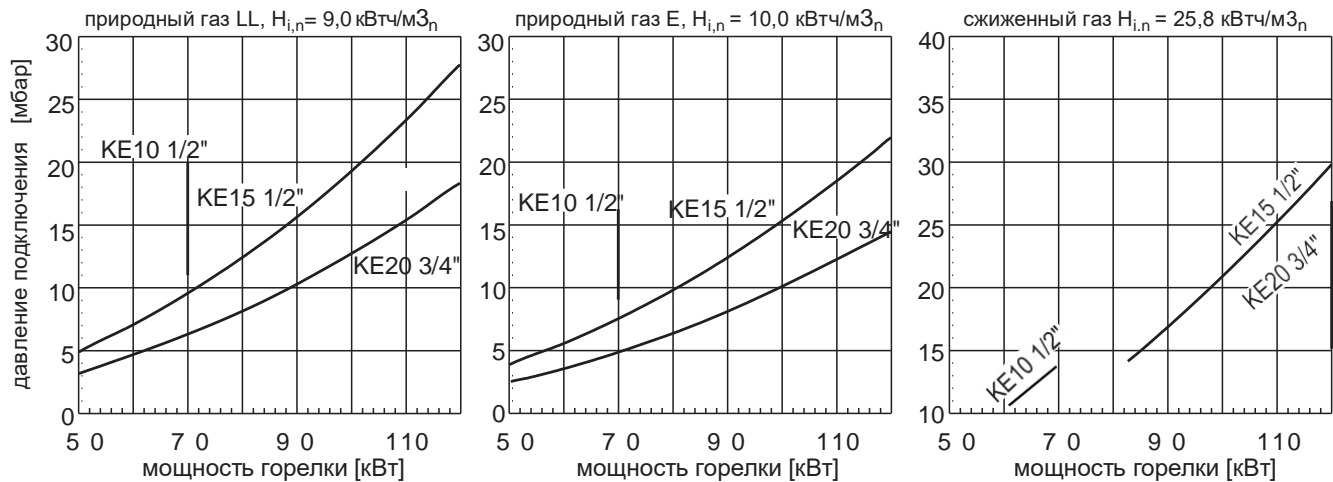

Размеры

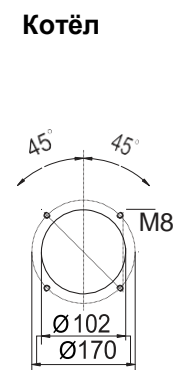
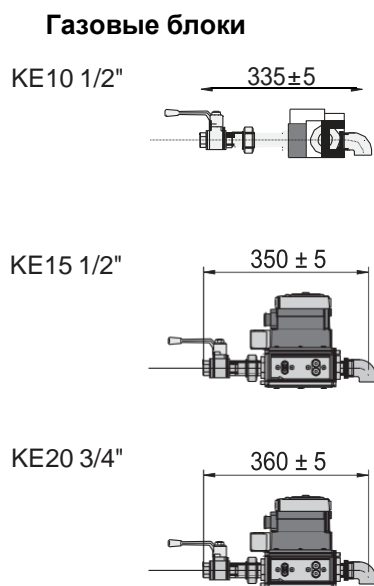
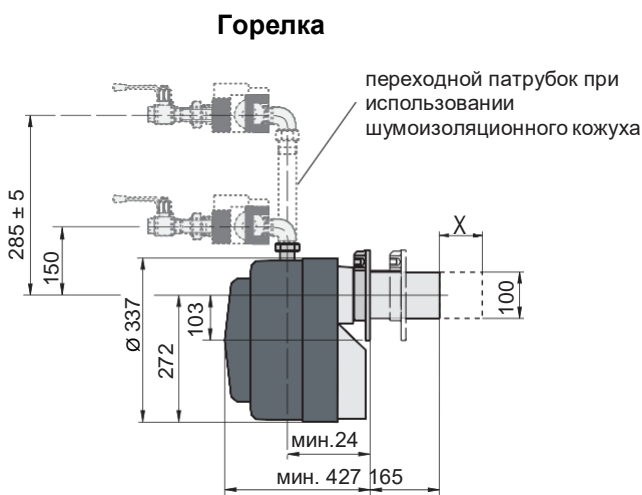

Габаритные размеры для газовых блоков KE и KEV, а также их функциональные кривые, одинаковы.

RG20 40 - 120 кВт

товарная группа А

Вид газа и режим работы	Горелка	Газовая рампа	Заказ. №	Цена, ЕВРО
природный газ (N) одноступенчатый	RG20-N	KE10 1/2"	22-41-40433	1 546
		KE15 1/2"	22-42-40433	1 729
		KE20 3/4"	22-43-40433	1 953
сжиженный газ (F) одноступенчатый	RG20-F	KE10 1/2"	22-41-40423	1 546
		KE15 1/2"	22-42-40423	1 729
		KE20 3/4"	22-43-40423	1 953
природный газ (N) двухступенчатый плавный	RG20-Z-L-N	KE15 1/2"	22-42-40435	2 219
		KE20 3/4"	22-43-40435	2 464
сжиженный газ (F) двухступенчатый плавный	RG20-Z-L-F	KE15 1/2"	22-42-40425	2 219
		KE20 3/4"	22-43-40425	2 464
природный газ (N) модулирующий	RG20-M-L-N	KE15 1/2"	22-42-40432	2 219
		KE20 3/4"	22-43-40432	2 464
сжиженный газ (F) модулирующий	RG20-M-L-F	KE15 1/2"	22-42-40436	2 219
		KE20 3/4"	22-43-40436	2 464
принадлежности	блок контроля герметичности, смонтирован и проверен		34-20-40626	763
	шаровой кран с термозащитой ТАЕ 1/2" DN15		47-10-21707	43
	шаровой кран с термозащитой ТАЕ 3/4" DN20		47-10-21708	45
	звукоизоляционный кожух 15-18 дБ(А), с переходной трубой 3/4" L= 120 мм 44-20-23281		59-10-50661-01	1 645
	звукоизоляционный кожух 20-30 дБ(А), с переходной трубой 3/4" L= 120 мм 44-20-23281		59-10-50662-01	2 487
специальные принадлежности	адаптер DN80 для внешнего забора воздуха		42-30-23331	90
	патрубок 1/2" с импульсной линией, при входном давлении 100 - 300 мбар		47-30-22900	35
	патрубок 3/4" с импульсной линией, при входном давлении 100 - 300 мбар		47-30-22901	35
	доплата за удлинение горелочной трубы 100 мм		-	207

RG30 105 - 260 кВт

Технические данные RG30

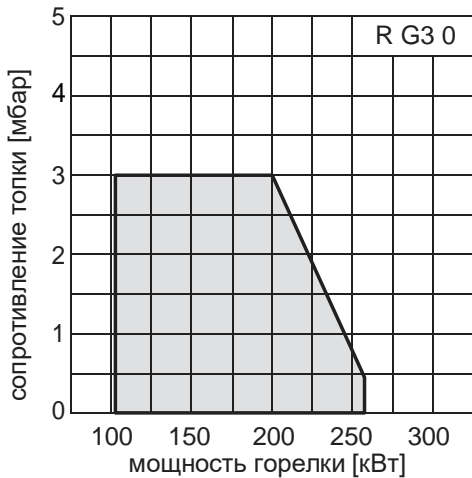

Мощность горелки	105 - 260 кВт
Входное максимальное давление газа	300 мбар
Входное динамическое давление газа	100 мбар
Электроподключение 10А	1/Н/РЕ ~ 50 Гц 220-240 В
Максимальный потребляемый ток	3,6 А
Электромотор	250 Вт
Идентификатор продукта№	CE-0085AP 0365

Рабочее поле проверено согласно DIN EN 676 и относится к высоте 200 м над уровнем моря при температуре в 20°C.

Функциональные кривые газовой арматуры

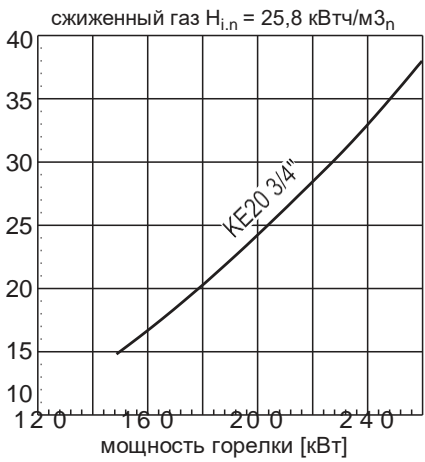
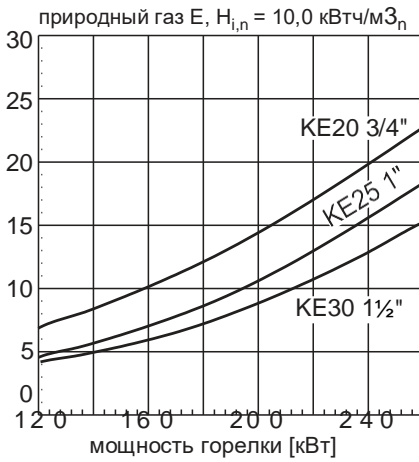
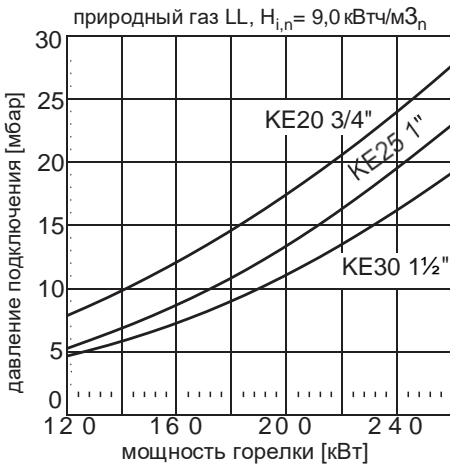

Размеры

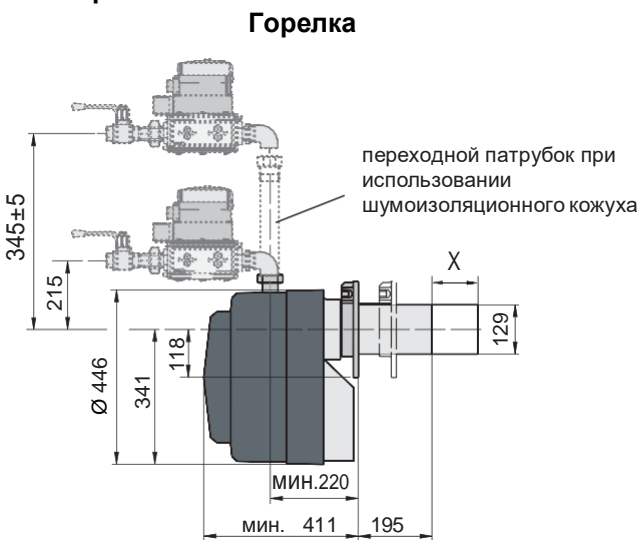

Газовые блоки

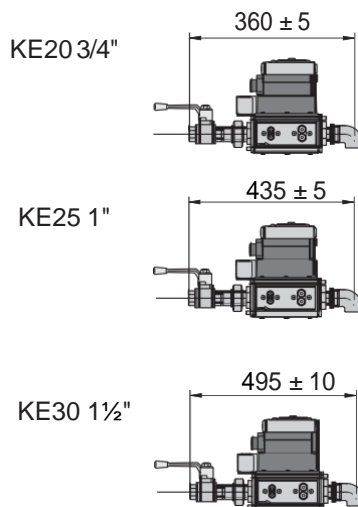

Котёл

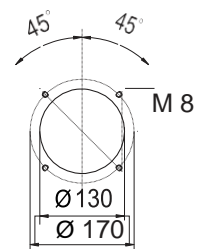

Габаритные размеры для газовых блоков KE и KEV, а также их функциональные кривые, одинаковы.

RG30 105 - 260 кВт

товарная группа А

Вид газа и режим работы	Горелка	Газовая рампа	Заказ. №	Цена, ЕВРО
природный газ (N) одноступенчатый	RG30-N	KE20 ¾"	23-43-40470	2 476
		KE25 1"	23-44-40470	2 682
		KE30 1½"	23-45-40470	2 995
сжиженный газ (F) одноступенчатый	RG30-F	KE20 ¾"	23-43-40475	2 476
		KE25 1"	23-44-40475	2 682
		KE30 1½"	23-45-40475	2 995
природный газ (N) двухступенчатый плавный	RG30-Z-L-N	KE20 ¾"	23-43-40460	3 240
		KE25 1"	23-44-40460	3 439
		KE30 1½"	23-45-40460	3 566
сжиженный газ (F) двухступенчатый плавный	RG30-Z-L-F	KE20 ¾"	23-43-40465	3 240
		KE25 1"	23-44-40465	3 439
		KE30 1½"	23-45-40465	3 566
природный газ (N) модулирующий	RG30-M-L-N	KE20 ¾"	23-43-40464	3 240
		KE25 1"	23-44-40464	3 439
		KE30 1½"	23-45-40464	3 566
сжиженный газ (F) модулирующий	RG30-M-L-F	KE20 ¾"	23-43-40479	3 240
		KE25 1"	23-44-40479	3 439
		KE30 1½"	23-45-40479	3 566
принадлежности	блок контроля герметичности, смонтирован и проверен		34-20-40626	763
	шаровой кран с термозащитой ТАЕ ¾" DN20		47-10-21708	45
	шаровой кран с термозащитой ТАЕ 1" DN25		47-10-21798	51
	шаровой кран с термозащитой ТАЕ 1 ½" DN40		47-10-21892	386
	звукоизоляционный кожух 15-18 дБ(А) , с переходной трубой 1" L=150 мм 44-20-23282 1½" L =150 мм 44-20-23283		59-10-50658-01	1 645
	звукоизоляционный кожух 20-30 дБ(А) , с переходной трубой 1" L =150 мм 44-20-23282 1½" L =150 мм 44-20-23283		59-10-50657-01	2 487
специальные принадлежности	адаптер DN100 для внешнего забора воздуха		47-10-21974	253
	доплата за удлинение горелочной трубы 100 мм		-	356

Шумоизоляционные кожухи RG1 / RG20 / RG30

товарная группа А

Шумоизоляционные кожухи	Размеры, мм (Длина x Ширина x Высота)	Вес, кг	Заказ. №	Цена, ЕВРО
RG1 Шумогашение 15-18 дБ(А)	500 x 540 x 500		59-10-50659-01	1 557
RG20 Шумогашение 15-18 дБ(А)	710 x 600 x 630		59-10-50661-01	1 645
RG30 Шумогашение 15-18 дБ(А)	740 x 660 x 690		59-10-50658-01	1 645

Высота ножек регулируется от 120 до 400 мм

Доплата за исполнение ножек кожуха на роликах высота роликов 70 мм	132
--	------------

Газовые горелки

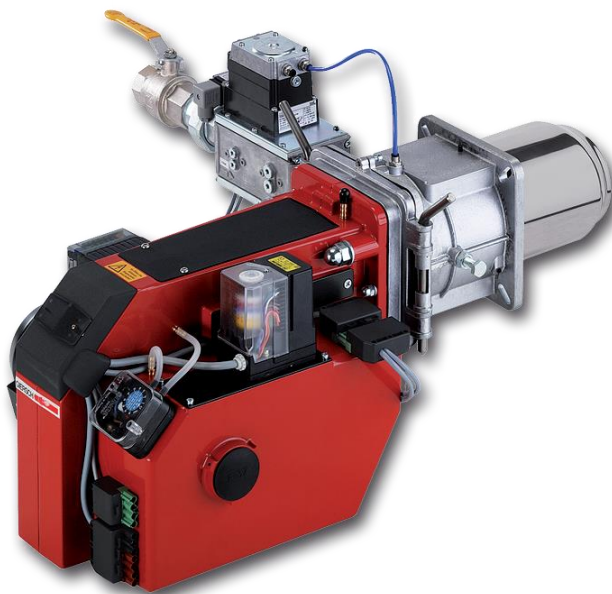

Серия MG

Полностью автоматические моноблочные газовые горелки соответствуют требованиям DIN EN 676.

Выпускаются в исполнениях с различными режимами регулирования мощности: двухступенчатым плавным (исполнение -Z), двухступенчатым плавным и модулирующим (исполнение -ZM) или модулирующим (исполнение -M), а также с регулируемой частотой оборотов высокопроизводительного электромотора (исполнение -DZM).

Предназначены для сжигания природного (исполнение -N) или сжиженного (исполнение -F) газа согласно DIN EN 437. Низкая эмиссия NOx и CO в дымовых газах (исполнение -LN) соответствует по EN 676.3 наивысшему классу экологической безопасности.

Малошумный вентилятор обеспечивает стабильный наддув с высоким напором для уверенного запуска. Корпус горелки со встроенной шумоизоляцией в сервисном положении, для удобства, поворачивается вправо или влево.

Горелки оснащаются электромоторами переменного тока 230 В / 400 В, с частотой вращения 50 Гц, смесительным устройством, в исполнении -Z или -M встроенным блоком управления с контролем пламени, трансформатором розжига. В исполнениях -ZM и -DZM устанавливаются микропроцессорный топочный автомат для управления работой и периодического контроля рабочими функциями, встроенный узел контроля герметичности газовых клапанов, принудительное отключение горелки по истечении 24 часов непрерывной работы, возможность передачи данных по шине eBus, прозрачный корпус сервопривода воздушной заслонки для визуального контроля гарантированной точности повтора установленных позиций; точность повтора положения - 0,3 градуса. Горелки в исполнении TRD 604 для использования в паровых котельных без постоянного присутствия персонала (исполнение -Z и -M) оснащаются блоками управления LGK16. Реле максимального давления газа и блок контроля герметичности предусмотрены дополнительно. Установка газовой рампы возможна как с левой, так и с правой стороны горелки. Каждая горелка оснащена 11-полюсным штекерным соединением согласно DIN 4791.

Компактные газовые рампы KEV

Газовые рампы GIER SCH в полной комплектации герметично смонтированы и испытаны с горелками на стенде с образованием пламени. Регулировка мощности осуществляется за счет пневматической связи газа с воздухом при пропорциональном регулировании давлений. Рампы поставляются в виде единой компактной сборки. Электрическое подключение осуществляется через штекерные разъемы, исключающие ошибочное соединение, степень защиты IP 54. Газовые фильтры и другие опциональные принадлежности проверены на заводе и поставляются отдельно, без монтажа. Максимальное входное давление газа 300 мбар.

Газовые рампы KEV407 ¾", KEV300 1", KEV412 1½"

с двумя быстро открывающимися электромагнитными клапанами класса А для эксплуатации в модулирующем или двухступенчатом плавном режиме, со встроенными реле контроля давления газа и фильтром, с точным пневматическим регулированием состава смеси газа с воздухом в устанавливаемой пропорции, с возможностью корректировки по давлению в топочной камере.

Газовые рампы KEV11 1½", KEV 2", KEV DN65, KEV DN80, KEV DN100

с двумя медленно открывающимися электромагнитными клапанами класса А для эксплуатации в модулирующем или двухступенчатом плавном режиме, с точным электрогидравлическим регулированием состава смеси газа с воздухом в устанавливаемой пропорции, со встроенным реле контроля давления газа и отдельным фильтром, с возможностью корректировки по давлению в топочной камере.

Компактные газовые рампы KEV

Газовые рампы GIERSCHE в полной комплектации герметично смонтированы и испытаны с горелками на стенде с образованием пламени. Регулировка мощности осуществляется за счет пневматической связи газа с воздухом при пропорциональном регулировании давлений. Рампы поставляются в виде единой компактной сборки. Электрическое подключение осуществляется через штекерные разъемы, исключающие ошибочное соединение, степень защиты IP 54. Газовые фильтры и другие опциональные принадлежности проверены на заводе и поставляются отдельно, без монтажа. Максимальное входное давление газа до 300 мбар.

Газовые рампы KEV407 3/4", KEV300 1", KEV412 1 1/2"

с двумя быстро открывающимися электромагнитными клапанами класса А для эксплуатации в модулирующем или двухступенчатом плавном режиме, со встроенными реле контроля давления газа и фильтром, с точным пневматическим регулированием состава смеси газа с воздухом в устанавливаемой пропорции, с возможностью корректировки по давлению в топочной камере.



Газовые рампы KEVII 1 1/2", KEV 2", KEV DN65, KEV DN80, KEV DN100

с двумя медленно открывающимися электромагнитными клапанами класса А для эксплуатации в модулирующем или двухступенчатом плавном режиме, с точным электро-гидравлическим регулированием состава смеси газа с воздухом в устанавливаемой пропорции, со встроенным реле контроля давления газа и отдельным фильтром, с возможностью корректировки по давлению в топочной камере.



MG10/1-LN 95 - 420 кВт

Технические данные

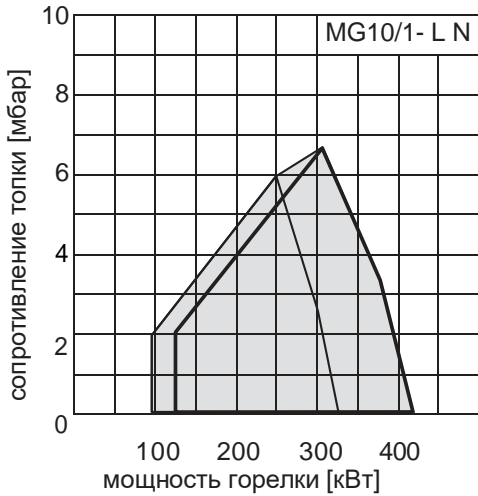

Мощность горелки

95 - 420 кВт

_____ положение смесительной головки „откр.“

_____ положение смесительной головки „закр.“

Электроподключение 10А 1/Н/РЕ ~ 50 Гц 220-240 В

Максимальный потребляемый ток 3,0 А

Электромотор 0,37 кВт

Идентификатор продукта № CE-0085BN0587

Входное динамическое давление газа 20 – 300 мбар

Рабочее поле проверено согласно DIN EN 676
 и действительно при 15°C и 1013 мбар.

Функциональные кривые газовой арматуры для MG10/1-LN

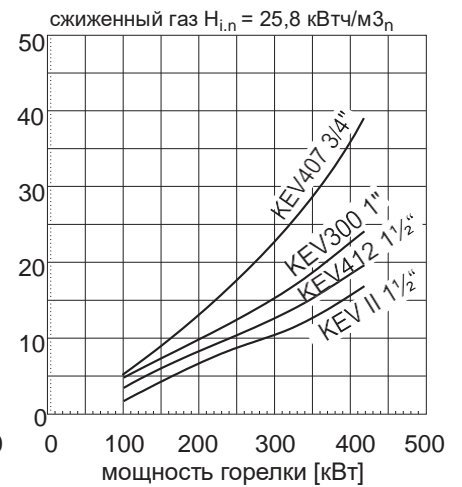
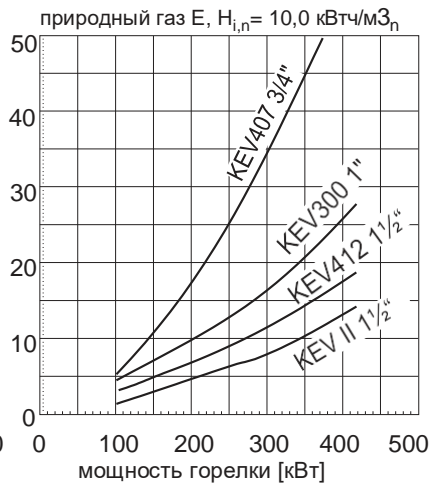
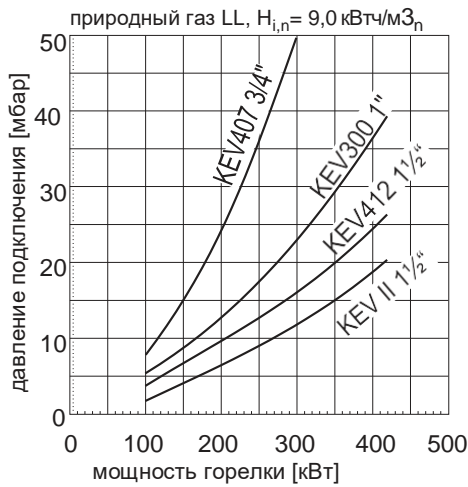

MG10/1-LN 95 - 420 кВт

товарная группа В

Вид газа и режим работы	Горелка	Газовая рампа	Заказ. №	Цена, ЕВРО	
природный газ (N) двухступенчатый плавный	MG10/1-Z-L-N-LN	KEV407 ¾"	25-43-43307	3 614	
		KEV300 1"	25-44-43307	3 725	
		KEV412 1½"	25-45-43307	3 852	
		KEVII 1½"	25-46-43307	4 711	
	с удлинением горелочной трубы 100 мм	MG10/1-Z-L-N-LN	KEV407 ¾"	25-43-43315	3 814
			KEV300 1"	25-44-43315	3 925
			KEV412 1½"	25-45-43315	4 052
			KEVII 1½"	25-46-43315	4 911
	с удлинением горелочной трубы 200 мм	MG10/1-Z-L-N-LN	KEV407 ¾"	25-43-43316	3 845
			KEV300 1"	25-44-43316	3 956
			KEV412 1½"	25-45-43316	4 083
			KEVII 1½"	25-46-43316	4 941
природный газ (N) модулирующий	MG10/1-M-L-N-LN	KEV407 ¾"	25-43-43308	3 614	
		KEV300 1"	25-44-43308	3 725	
		KEV412 1½"	25-45-43308	3 852	
		KEVII 1½"	25-46-43308	4 711	
	с удлинением горелочной трубы 100 мм	MG10/1-M-L-N-LN	KEV407 ¾"	25-43-43317	3 814
			KEV300 1"	25-44-43317	3 925
			KEV412 1½"	25-45-43317	4 052
			KEVII 1½"	25-46-43317	4 911
	с удлинением горелочной трубы 200 мм	MG10/1-M-L-N-LN	KEV407 ¾"	25-43-43318	3 845
			KEV300 1"	25-44-43318	3 956
			KEV412 1½"	25-45-43318	4 083
			KEVII 1½"	25-46-43318	4 941
сжиженный газ (F) двухступенчатый плавный	MG10/1-Z-L-F-LN	KEV407 ¾"	25-43-43342	3 614	
		KEV300 1"	25-44-43342	3 725	
		KEV412 1½"	25-45-43342	3 852	
		KEVII 1½"	25-46-43342	4 711	
	с удлинением горелочной трубы 100 мм	MG10/1-Z-L-F-LN	KEV407 ¾"	25-43-43343	3 814
			KEV300 1"	25-44-43343	3 925
			KEV412 1½"	25-45-43343	4 052
			KEVII 1½"	25-46-43343	4 911
	с удлинением горелочной трубы 200 мм	MG10/1-Z-L-F-LN	KEV407 ¾"	25-43-43344	3 845
			KEV300 1"	25-44-43344	3 956
			KEV412 1½"	25-45-43344	4 083
			KEVII 1½"	25-46-43344	4 941
сжиженный газ (F) модулирующий	MG10/1-M-L-F-LN	KEV407 ¾"	25-43-43345	3 614	
		KEV300 1"	25-44-43345	3 725	
		KEV412 1½"	25-45-43345	3 852	
		KEVII 1½"	25-46-43345	4 711	
	с удлинением горелочной трубы 100 мм	MG10/1-M-L-F-LN	KEV407 ¾"	25-43-43346	3 814
			KEV300 1"	25-44-43346	3 925
			KEV412 1½"	25-45-43346	4 052
			KEVII 1½"	25-46-43346	4 911
	с удлинением горелочной трубы 200 мм	MG10/1-M-L-F-LN	KEV407 ¾"	25-43-43347	3 845
			KEV300 1"	25-44-43347	3 956
			KEV412 1½"	25-45-43347	4 083
			KEVII 1½"	25-46-43347	4 941

MG10/1-(D)ZM-LN 95 - 470 кВт

Технические данные

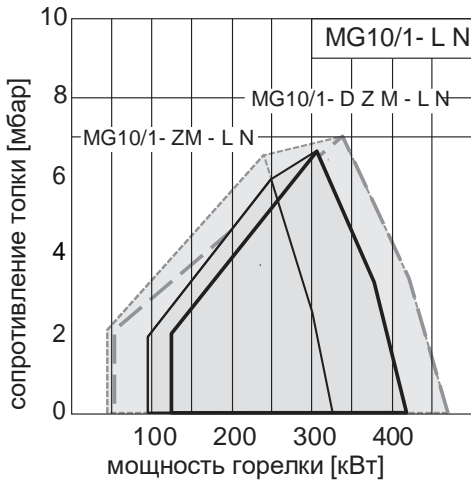

Мощность горелки	95 - 420 кВт исполнение-ZM
Мощность горелки	47 - 470 кВт исполнение-DZM
-----	положение смесительной головки „откр.“
=====	положение смесительной головки „закр.“
Электроподключение 10А	1/Н/РЕ ~ 50 Гц 220-240 В
Максимальный потребляемый ток	3,0 А
Электромотор	0,37 кВт исполнение-ZM
Электромотор	0,51 кВт исполнение -DZM
Идентификатор продукта №	CE-0085BN0587
Входное динамическое давление газа	20 – 300 мбар

Рабочее поле проверено согласно DIN EN 676
и действительно при 15°C и 1013 мбар.

Функциональные кривые газовой арматуры для MG10/1-(D)ZM-LN

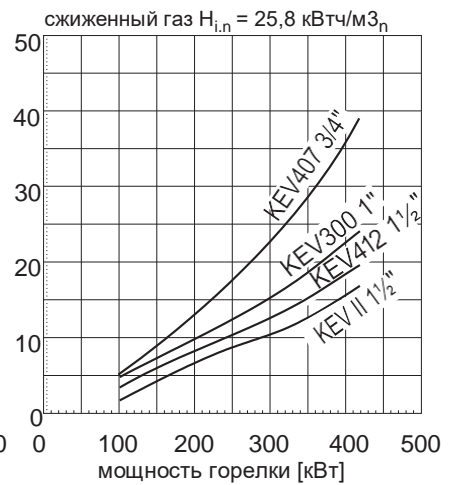
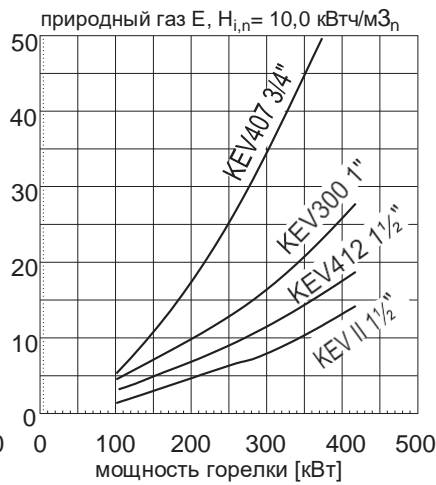
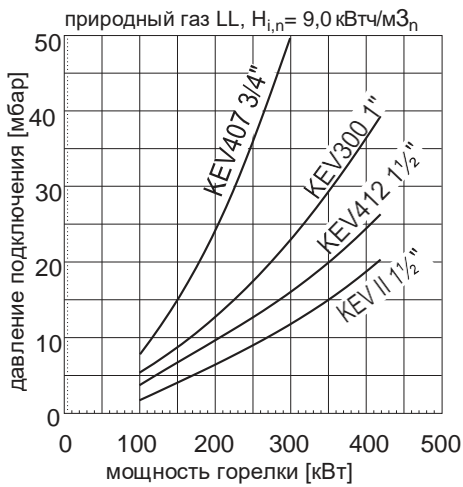

MG10/1-(D)ZM-LN 95 - 470 кВт

товарная группа В

Вид газа и режим работы	Горелка	Газовая рампа	Заказ. №	Цена, ЕВРО	
природный газ (N) двухступенчатый плавный/ модулирующий	MG10/1-ZM-L-N-LN	KEV407 ¾"	25-43-43332	4 482	
		KEV300 1"	25-44-43332	4 593	
		KEV412 1½"	25-45-43332	4 717	
		KEVII 1½"	25-46-43332	5 592	
	с удлинением горелочной трубы 100 мм	MG10/1-ZM-L-N-LN	KEV407 ¾"	25-43-43333	4 699
			KEV300 1"	25-44-43333	4 810
			KEV412 1½"	25-45-43333	4 934
			KEVII 1½"	25-46-43333	5 809
	с удлинением горелочной трубы 200 мм	MG10/1-ZM-L-N-LN	KEV407 ¾"	25-43-43334	4 729
			KEV300 1"	25-44-43334	4 840
			KEV412 1½"	25-45-43334	4 965
			KEVII 1½"	25-46-43334	5 840
сжиженный газ (F) двухступенчатый плавный/ модулирующий	MG10/1-ZM-L-F-LN	KEV407 ¾"	25-43-43348	4 482	
		KEV300 1"	25-44-43348	4 593	
		KEV412 1½"	25-45-43348	4 717	
		KEVII 1½"	25-46-43348	5 592	
	с удлинением горелочной трубы 100 мм	MG10/1-ZM-L-F-LN	KEV407 ¾"	25-43-43349	4 699
			KEV300 1"	25-44-43349	4 810
			KEV412 1½"	25-45-43349	4 934
			KEVII 1½"	25-46-43349	5 809
	с удлинением горелочной трубы 200 мм	MG10/1-ZM-L-F-LN	KEV407 ¾"	25-43-43350	4 729
			KEV300 1"	25-44-43350	4 840
			KEV412 1½"	25-45-43350	4 965
			KEVII 1½"	25-46-43350	5 840
природный газ (N) с регулируемым числом оборотов, двухступенчатый плавный/ модулирующий	MG10/1-DZM-L-N-LN	KEV407 ¾"	25-43-43335	5 265	
		KEV300 1"	25-44-43335	5 376	
		KEV412 1½"	25-45-43335	5 500	
		KEVII 1½"	25-46-43335	6 375	
	с удлинением горелочной трубы 100 мм	MG10/1-DZM-L-N-LN	KEV407 ¾"	25-43-43336	5 480
			KEV300 1"	25-44-43336	5 591
			KEV412 1½"	25-45-43336	5 716
			KEVII 1½"	25-46-43336	6 591
	с удлинением горелочной трубы 200 мм	MG10/1-DZM-L-N-LN	KEV407 ¾"	25-43-43337	5 510
			KEV300 1"	25-44-43337	5 621
			KEV412 1½"	25-45-43337	5 745
			KEVII 1½"	25-46-43337	6 620
сжиженный газ (F) с регулируемым числом оборотов, двухступенчатый плавный/ модулирующий	MG10/1-DZM-L-F-LN	KEV407 ¾"	25-43-43351	5 265	
		KEV300 1"	25-44-43351	5 376	
		KEV412 1½"	25-45-43351	5 500	
		KEVII 1½"	25-46-43351	6 375	
	с удлинением горелочной трубы 100 мм	MG10/1-DZM-L-F-LN	KEV407 ¾"	25-43-43352	5 480
			KEV300 1"	25-44-43352	5 591
			KEV412 1½"	25-45-43352	5 716
			KEVII 1½"	25-46-43352	6 591
	с удлинением горелочной трубы 200 мм	MG10/1-DZM-L-F-LN	KEV407 ¾"	25-43-43353	5 510
			KEV300 1"	25-44-43353	5 621
			KEV412 1½"	25-45-43353	5 745
			KEVII 1½"	25-46-43353	6 620

MG10/2-LN 125 - 530 кВт

Технические данные

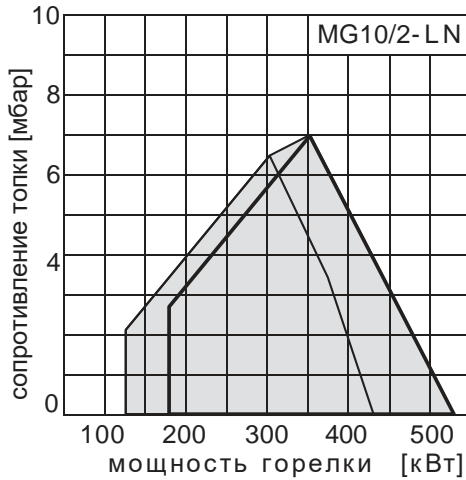

Мощность горелки	125 - 530 кВт
_____	положение смесительной головки „откр.“
_____	положение смесительной головки „закр.“
Электроподключение 10А	1/Н/РЕ ~ 50 Гц 220-240 В
Максимальный потребляемый ток	3,0 А
Электромотор	0,75 кВт
Идентификатор продукта №	CE-0085BN0587
Входное динамическое давление газа	20 – 300 мбар

Рабочее поле проверено согласно DIN EN 676 и действительно при 15°C и 1013 мбар.

Функциональные кривые газовой арматуры для MG10/2-LN

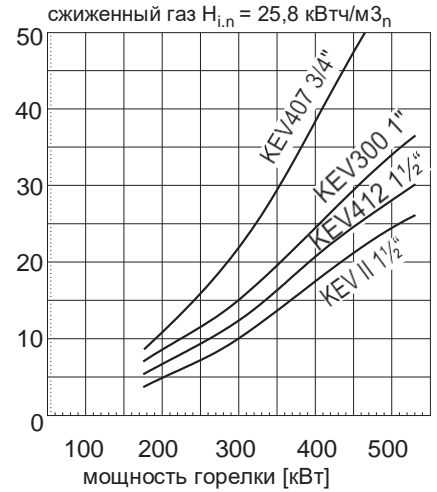
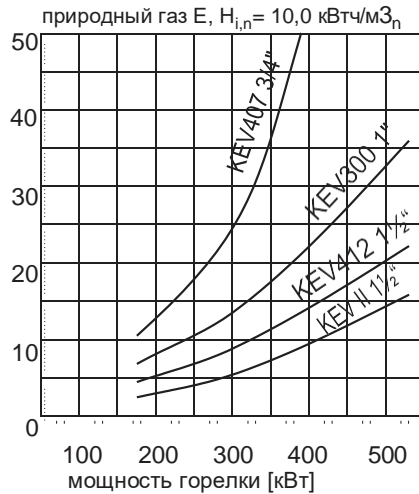
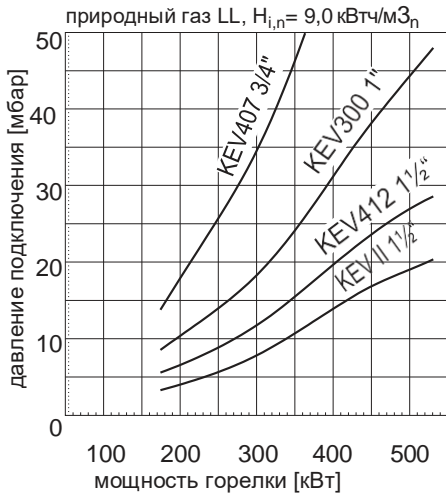

MG10/2-LN 125 - 530 кВт

товарная группа В

Вид газа и режим работы	Горелка	Газовая рампа	Заказ. №	Цена, ЕВРО	
природный газ (N) двухступенчатый плавный	MG10/2-Z-L-N-LN	KEV407 ¾"	25-43-43320	3 922	
		KEV300 1"	25-44-43320	4 033	
		KEV412 1½"	25-45-43320	4 160	
		KEVII 1½"	25-46-43320	5 017	
	с удлинением горелочной трубы 100 мм	MG10/2-Z-L-N-LN	KEV407 ¾"	25-43-43321	4 138
			KEV300 1"	25-44-43321	4 249
			KEV412 1½"	25-45-43321	4 376
			KEVII 1½"	25-46-43321	5 234
	с удлинением горелочной трубы 200 мм	MG10/2-Z-L-N-LN	KEV407 ¾"	25-43-43322	4 168
			KEV300 1"	25-44-43322	4 280
			KEV412 1½"	25-45-43322	4 407
			KEVII 1½"	25-46-43322	5 265
природный газ (N) модулирующий	MG10/2-M-L-N-LN	KEV407 ¾"	25-43-43323	3 922	
		KEV300 1"	25-44-43323	4 033	
		KEV412 1½"	25-45-43323	4 160	
		KEVII 1½"	25-46-43323	5 017	
	с удлинением горелочной трубы 100 мм	MG10/2-M-L-N-LN	KEV407 ¾"	25-43-43324	4 138
			KEV300 1"	25-44-43324	4 249
			KEV412 1½"	25-45-43324	4 376
			KEVII 1½"	25-46-43324	5 234
	с удлинением горелочной трубы 200 мм	MG10/2-M-L-N-LN	KEV407 ¾"	25-43-43325	4 168
			KEV300 1"	25-44-43325	4 280
			KEV412 1½"	25-45-43325	4 407
			KEVII 1½"	25-46-43325	5 265
сжиженный газ (F) двухступенчатый плавный	MG10/2-Z-L-F-LN	KEV407 ¾"	25-43-43354	3 922	
		KEV300 1"	25-44-43354	4 033	
		KEV412 1½"	25-45-43354	4 160	
		KEVII 1½"	25-46-43354	5 017	
	с удлинением горелочной трубы 100 мм	MG10/2-Z-L-F-LN	KEV407 ¾"	25-43-43355	4 138
			KEV300 1"	25-44-43355	4 249
			KEV412 1½"	25-45-43355	4 376
			KEVII 1½"	25-46-43355	5 234
	с удлинением горелочной трубы 200 мм	MG10/2-Z-L-F-LN	KEV407 ¾"	25-43-43356	4 168
			KEV300 1"	25-44-43356	4 280
			KEV412 1½"	25-45-43356	4 407
			KEVII 1½"	25-46-43356	5 265
сжиженный газ (F) модулирующий	MG10/2-M-L-F-LN	KEV407 ¾"	25-43-43357	3 922	
		KEV300 1"	25-44-43357	4 033	
		KEV412 1½"	25-45-43357	4 160	
		KEVII 1½"	25-46-43357	5 017	
	с удлинением горелочной трубы 100 мм	MG10/2-M-L-F-LN	KEV407 ¾"	25-43-43358	4 138
			KEV300 1"	25-44-43358	4 249
			KEV412 1½"	25-45-43358	4 376
			KEVII 1½"	25-46-43358	5 234
	с удлинением горелочной трубы 200 мм	MG10/2-M-L-F-LN	KEV407 ¾"	25-43-43359	4 168
			KEV300 1"	25-44-43359	4 280
			KEV412 1½"	25-45-43359	4 407
			KEVII 1½"	25-46-43359	5 265

MG10/2-(D)ZM-LN 70 - 530 кВт

Технические данные

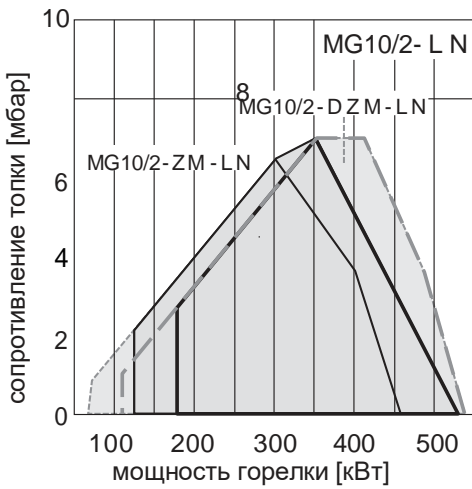

Мощность горелки	125 - 530 кВт исполнение-ZM
Мощность горелки	70 - 530 кВт исполнение-DZM
-----	положение смесительной головки „откр.“
-----	положение смесительной головки „закр.“
Электроподключение 10А	1/Н/РЕ ~ 50 Гц 220-240 В
Максимальный потребляемый ток	3,0 А
Электромотор	0,75 кВт исполнение-ZM
Электромотор	0,51 кВт исполнение-DZM
Идентификатор продукта №	CE-0085BN0587
Входное динамическое давление газа	20 – 300 мбар

Рабочее поле проверено согласно DIN EN 676 и действительно при 15°C и 1013 мбар.

Функциональные кривые газовой арматуры для MG10/2-(D)ZM-LN

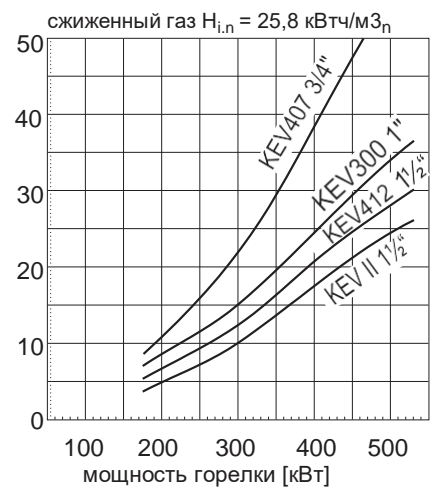
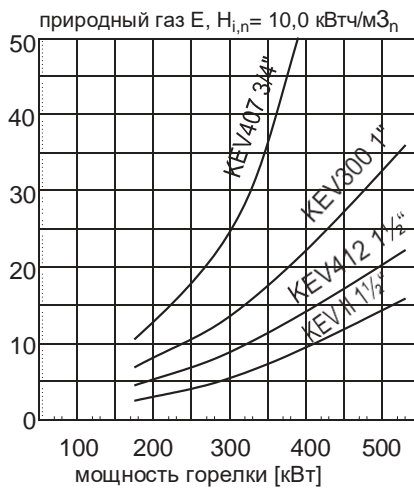
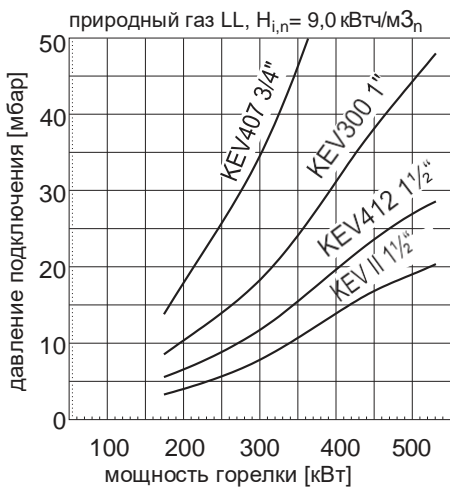

MG10/2-(D)ZM-LN 70 - 530 кВт

товарная группа В

Вид газа и режим работы	Горелка	Газовая рампа	Заказ. №	Цена, ЕВРО	
природный газ (N) двухступенчатый плавный/ модулирующий	MG10/2-ZM-L-N-LN	KEV407 ¾"	25-43-43326	4 618	
		KEV300 1"	25-44-43326	4 729	
		KEV412 1½"	25-45-43326	4 853	
		KEVII 1½"	25-46-43326	5 728	
	с удлинением горелочной трубы 100 мм	MG10/2-ZM-L-N-LN	KEV407 ¾"	25-43-43327	4 835
			KEV300 1"	25-44-43327	4 945
			KEV412 1½"	25-45-43327	5 070
			KEVII 1½"	25-46-43327	5 945
	с удлинением горелочной трубы 200 мм	MG10/2-ZM-L-N-LN	KEV407 ¾"	25-43-43328	4 864
			KEV300 1"	25-44-43328	4 976
			KEV412 1½"	25-45-43328	5 099
			KEVII 1½"	25-46-43328	5 975
природный газ (N) с регулируемым числом оборотов, двухступенчатый плавный/ модулирующий	MG10/2-DZM-L-N-LN	KEV407 ¾"	25-43-43338	5 543	
		KEV300 1"	25-44-43338	5 654	
		KEV412 1½"	25-45-43338	5 778	
		KEVII 1½"	25-46-43338	6 654	
	с удлинением горелочной трубы 100 мм	MG10/2-DZM-L-N-LN	KEV407 ¾"	25-43-43339	5 760
			KEV300 1"	25-44-43339	5 871
			KEV412 1½"	25-45-43339	5 995
			KEVII 1½"	25-46-43339	6 870
	с удлинением горелочной трубы 200 мм	MG10/2-DZM-L-N-LN	KEV407 ¾"	25-43-43340	5 789
			KEV300 1"	25-44-43340	5 900
			KEV412 1½"	25-45-43340	6 023
			KEVII 1½"	25-46-43340	6 899
сжиженный газ (F) двухступенчатый плавный/ модулирующий	MG10/2-ZM-L-F-LN	KEV407 ¾"	25-43-43360	4 618	
		KEV300 1"	25-44-43360	4 729	
		KEV412 1½"	25-45-43360	4 853	
		KEVII 1½"	25-46-43360	5 728	
	с удлинением горелочной трубы 100 мм	MG10/2-ZM-L-F-LN	KEV407 ¾"	25-43-43361	4 835
			KEV300 1"	25-44-43361	4 945
			KEV412 1½"	25-45-43361	5 070
			KEVII 1½"	25-46-43361	5 945
	с удлинением горелочной трубы 200 мм	MG10/2-ZM-L-F-LN	KEV407 ¾"	25-43-43362	4 864
			KEV300 1"	25-44-43362	4 976
			KEV412 1½"	25-45-43362	5 099
			KEVII 1½"	25-46-43362	5 975
сжиженный газ (F) с регулируемым числом оборотов, двухступенчатый плавный/ модулирующий	MG10/2-DZM-L-F-LN	KEV407 ¾"	25-43-43363	5 543	
		KEV300 1"	25-44-43363	5 654	
		KEV412 1½"	25-45-43363	5 778	
		KEVII 1½"	25-46-43363	6 654	
	с удлинением горелочной трубы 100 мм	MG10/2-DZM-L-F-LN	KEV407 ¾"	25-43-43364	5 760
			KEV300 1"	25-44-43364	5 871
			KEV412 1½"	25-45-43364	5 995
			KEVII 1½"	25-46-43364	6 870
	с удлинением горелочной трубы 200 мм	MG10/2-DZM-L-F-LN	KEV407 ¾"	25-43-43365	5 789
			KEV300 1"	25-44-43365	5 900
			KEV412 1½"	25-45-43365	6 023
			KEVII 1½"	25-46-43365	6 899

MG20/1-LN 225 - 860 кВт

Технические данные

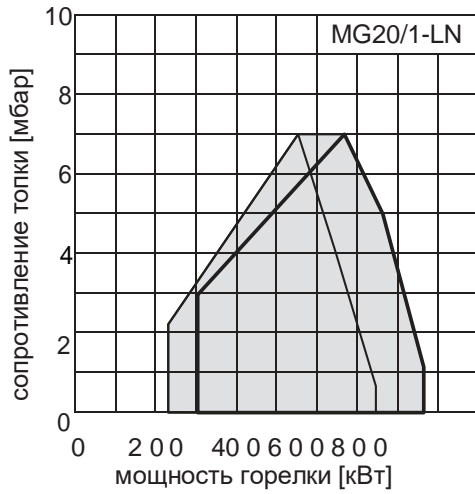

Мощность горелки

225 - 860 кВт

———— положение смесительной головки „откр.“

----- положение смесительной головки „закр.“

Электроподключение 10А 3/Н/РЕ ~ 50 Гц 400 В

Максимальный потребляемый ток 3,3 А

Электромотор 1,1 кВт

Идентификатор продукта № CE-0085BQ0116

Входное динамическое давление газа 20 – 300 мбар

Рабочее поле проверено согласно DIN EN 676
и действительно при 15°C и 1013 мбар.

Функциональные кривые газовой арматуры для MG20/1-LN

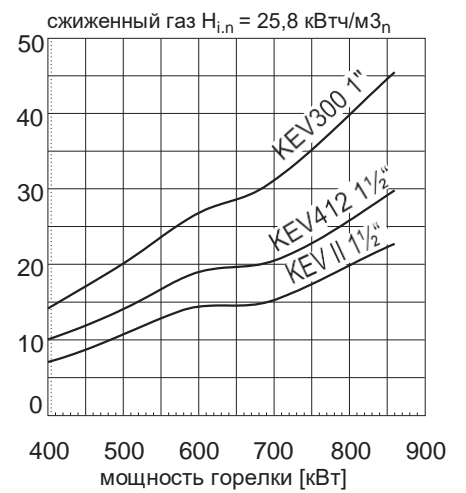
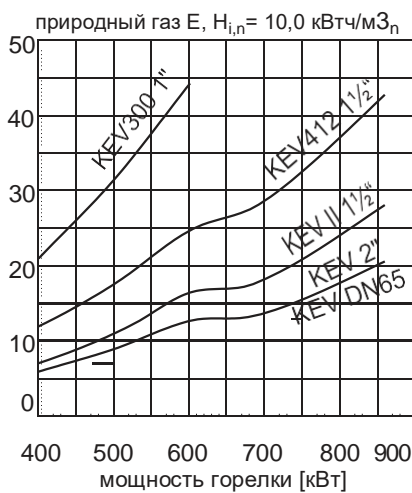
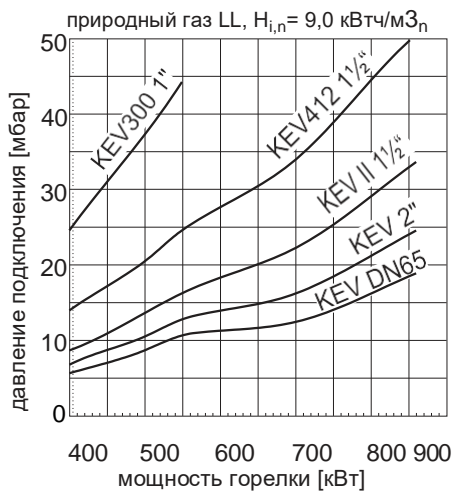

MG20/1-LN 225 - 860 кВт

товарная группа В

Вид газа и режим работы	Горелка	Газовая рампа	Заказ. №	Цена, ЕВРО	
природный газ (N) двухступенчатый плавный/ модулирующий	MG20/1-M-L-N-LN	KEV300 1"	26-44-42013	5 345	
		KEV412 1½"	26-45-42013	5 652	
		KEVII 1½"	26-46-42013	6 396	
		KEV 2"	26-47-42013	6 565	
		KEV DN65	26-48-42013	8 007	
	с удлинением горелочной трубы 100 мм	MG20/1-M-L-N-LN	KEV300 1"	26-44-42014	5 575
			KEV412 1½"	26-45-42014	5 881
			KEVII 1½"	26-46-42014	6 626
			KEV 2"	26-47-42014	6 793
			KEV DN65	26-48-42014	8 236
	с удлинением горелочной трубы 200 мм	MG20/1-M-L-N-LN	KEV300 1"	26-44-42015	5 637
			KEV412 1½"	26-45-42015	5 942
			KEVII 1½"	26-46-42015	6 686
			KEV 2"	26-47-42015	6 856
			KEV DN65	26-48-42015	8 299
сжиженный газ (F) двухступенчатый плавный/ модулирующий	MG20/1-M-L-F-LN	KEV300 1"	26-44-42026	5 345	
		KEV412 1½"	26-45-42026	5 652	
		KEVII 1½"	26-46-42026	6 396	
		KEV 2"	26-47-42026	6 565	
		KEV DN65	26-48-42026	8 007	
	с удлинением горелочной трубы 100 мм	MG20/1-M-L-F-LN	KEV300 1"	26-44-42027	5 575
			KEV412 1½"	26-45-42027	5 881
			KEVII 1½"	26-46-42027	6 626
			KEV 2"	26-47-42027	6 793
			KEV DN65	26-48-42027	8 236
	с удлинением горелочной трубы 200 мм	MG20/1-M-L-F-LN	KEV300 1"	26-44-42028	5 637
			KEV412 1½"	26-45-42028	5 942
			KEVII 1½"	26-46-42028	6 686
			KEV 2"	26-47-42028	6 856
			KEV DN65	26-48-42028	8 299

MG20/1-ZM-LN 150 - 860 кВт

Технические данные

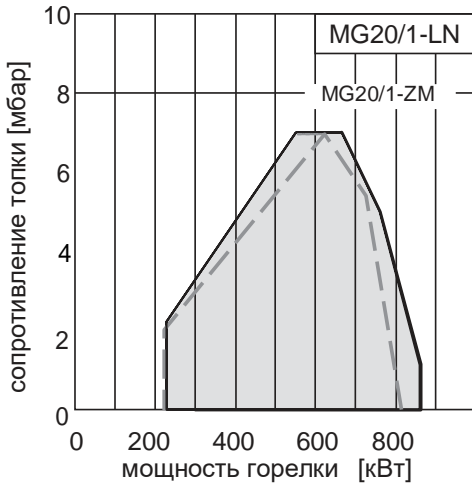

Мощность горелки	225 - 860 кВт исполнение -ZM
=====	положение смесительной головки „откр.“
-----	положение смесительной головки „закр.“
Электроподключение 10А	3/Н/РЕ ~ 50 Гц 400 В
Максимальный потребляемый ток	3,3 А
Электродвигатель (исполнение -ZM)	1,1 кВт
Идентификатор продукта №	CE-0085BQ0116
Входное динамическое давление газа	20 – 300 мбар

Рабочее поле проверено согласно DIN EN 676
и действительно при 15°C и 1013 мбар.

Функциональные кривые газовой арматуры для MG20/1-ZM-LN

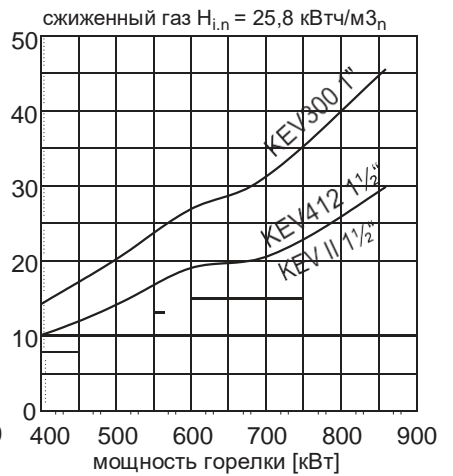
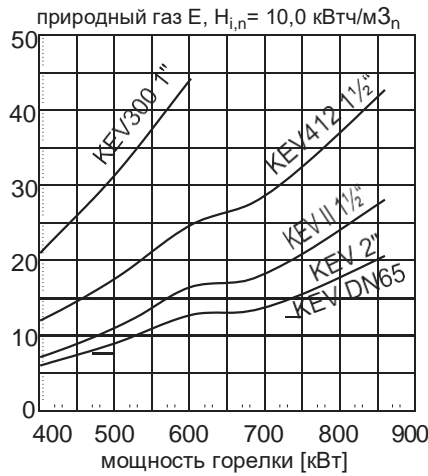
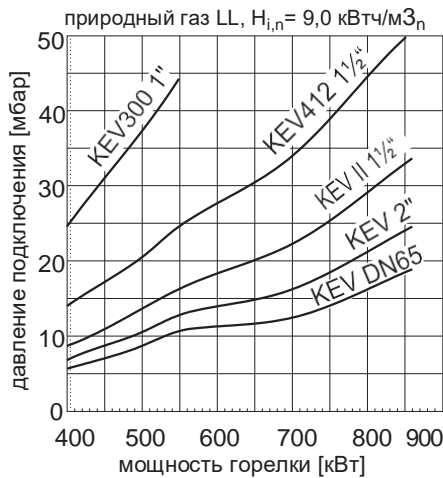

MG20/1 -ZM-LN 150 - 860 кВт

товарная группа В

Вид газа и режим работы	Горелка	Газовая рампа	Заказ. №	Цена, ЕВРО	
природный газ (N) двухступенчатый плавный/ модулирующий	MG20/1-ZM-L-N-LN	KEV300 1"	26-44-42016	5 916	
		KEV412 1 1/2"	26-45-42016	6 223	
		KEVII 1 1/2"	26-46-42016	6 969	
		KEV 2"	26-47-42016	7 143	
		KEV DN65	26-48-42016	8 592	
	с удлинением горелочной трубы 100 мм	MG20/1-ZM-L-N-LN	KEV300 1"	26-44-42017	6 147
			KEV412 1 1/2"	26-45-42017	6 452
			KEVII 1 1/2"	26-46-42017	7 200
			KEV 2"	26-47-42017	7 371
			KEV DN65	26-48-42017	8 824
	с удлинением горелочной трубы 200 мм	MG20/1-ZM-L-N-LN	KEV300 1"	26-44-42018	6 208
			KEV412 1 1/2"	26-45-42018	6 514
			KEVII 1 1/2"	26-46-4201	7 261
			KEV 2"	26-47-42018	7 433
			KEV DN65	26-48-42018	8 884
сжиженный газ (F) двухступенчатый плавный/ модулирующий	MG20/1-ZM-L-F-LN	KEV300 1"	26-44-42029	5 916	
		KEV412 1 1/2"	26-45-42029	6 223	
		KEVII 1 1/2"	26-46-42029	6 969	
		KEV 2"	26-47-42029	7 143	
		KEV DN65	26-48-42029	8 592	
	с удлинением горелочной трубы 100 мм	MG20/1-ZM-L-F-LN	KEV300 1"	26-44-42030	6 147
			KEV412 1 1/2"	26-45-42030	6 452
			KEVII 1 1/2"	26-46-42030	7 200
			KEV 2"	26-47-42030	7 371
			KEV DN65	26-48-42030	8 824
	с удлинением горелочной трубы 200 мм	MG20/1-ZM-L-F-LN	KEV300 1"	26-44-42031	6 208
			KEV412 1 1/2"	26-45-42031	6 514
			KEVII 1 1/2"	26-46-42031	7 261
			KEV 2"	26-47-42031	7 433
			KEV DN65	26-48-42031	8 884

Размеры

Газовые рампы MG10 MG20

MG10

KEV407 3/4" KEV300 1" KEV412 1 1/2"

KEVII 1 1/2"

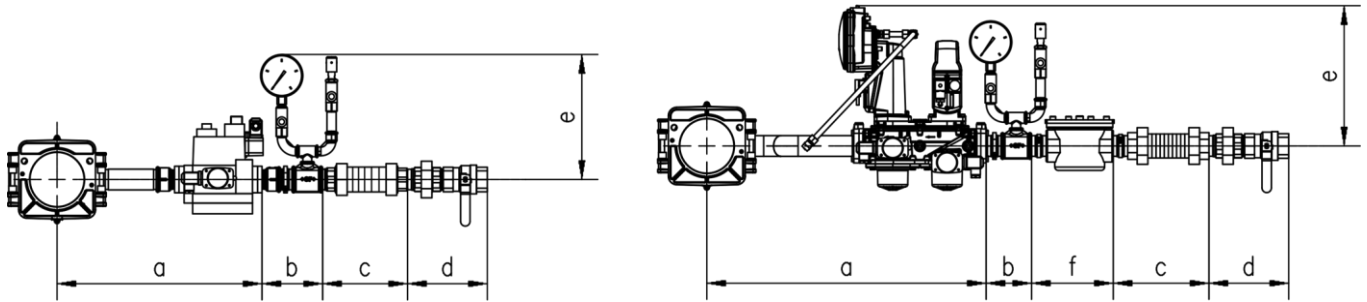

Типоразмер	KEV407 3/4"		KEV300 1"		KEV412 1 1/2"		KEVII 1 1/2"	
	MG10/1	MG10/2	MG10/1	MG10/2	MG10/1	MG10/2	MG10/1	MG10/2
a Газовый мультиблок	ок. 390	ок. 420	ок. 375	ок. 405	ок. 485	ок. 515	ок. 655	ок. 685
b Манометр/горелка	ок. 150		ок. 180		ок. 150		ок. 106	
c Компенсатор	ок. 150		ок. 140		ок. 200		ок. 225	
d Шаровой кран	ок. 140		ок. 160		ок. 190		ок. 290	
d Шаровой кран/ТАЕ	ок. 165		ок. 200		ок. 240		ок. 240	
e Высота	ок. 280		ок. 285		ок. 290		ок. 330	
f Газовый фильтр			встроен				ок. 190	

MG20

KEV300 1" KEV412 1 1/2"

KEVII 1 1/2" KEV 2"

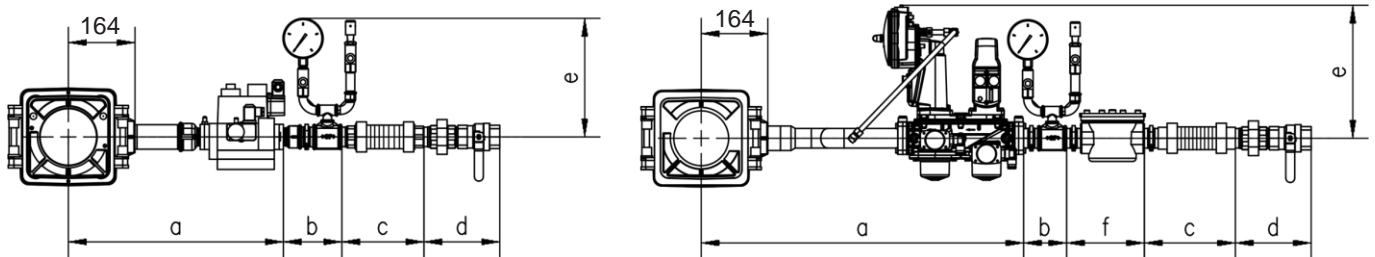

KEV DN65 KEV DN80

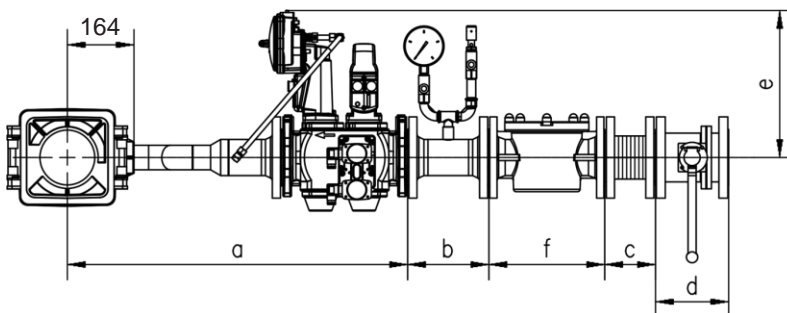

Типоразмер	KEV300 1"	KEV412 1 1/2"	KEVII 1 1/2"	KEV 2"	KEV DN65	KEV DN80
a Газовый мультиблок	ок. 480	ок. 580	ок. 790	ок. 750	ок. 785	ок. 840
b Манометр/горелка	ок. 185	ок. 150	ок. 106	ок. 120	215	200
c Компенсатор	ок. 150	ок. 200	ок. 225	ок. 250	110	125
d Шаровой кран	ок. 160	ок. 190	ок. 190	ок. 130	170	180
d Шаровой кран/ТАС	ок. 190	ок. 240	ок. 240	ок. 190	290	310
e Высота	ок. 285	ок. 290	ок. 330	ок. 330	ок. 360	ок. 360
f Газовый фильтр	встроен		ок. 190	ок. 200	245	285

MG20/2-LN 225 - 1.350 кВт

Технические данные

Мощность горелки	225 - 1.350 кВт
_____	положение смесительной головки „откр.“
_____	положение смесительной головки „закр.“
Электроподключение 10А	3/N/PE ~ 50 Гц 220-240 В
Максимальный потребляемый ток	6,5 А
Электромотор	2,2 кВт
Идентификатор продукта №	CE-0085BQ0116
Входное динамическое давление газа	20 – 300 мбар

Рабочее поле проверено согласно DIN EN 676
и действительно при 15°C и 1013 мбар.

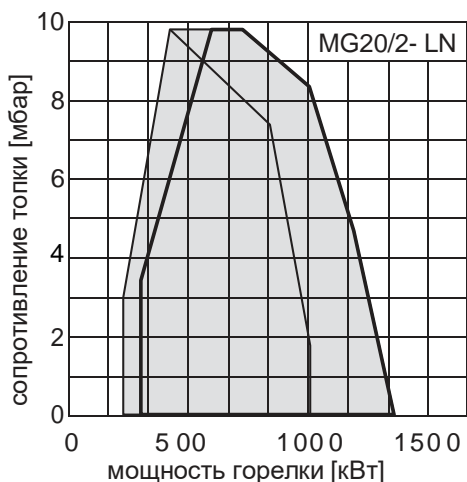

Функциональные кривые газовой арматуры для MG20/2-LN

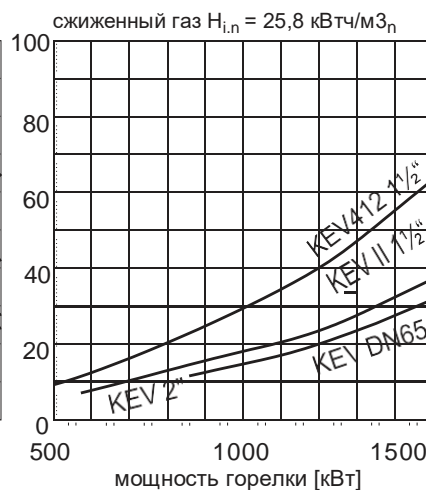
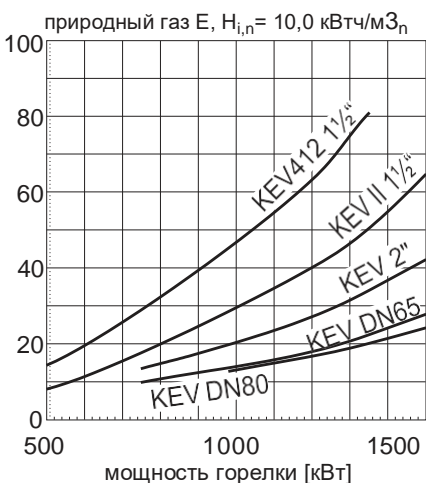
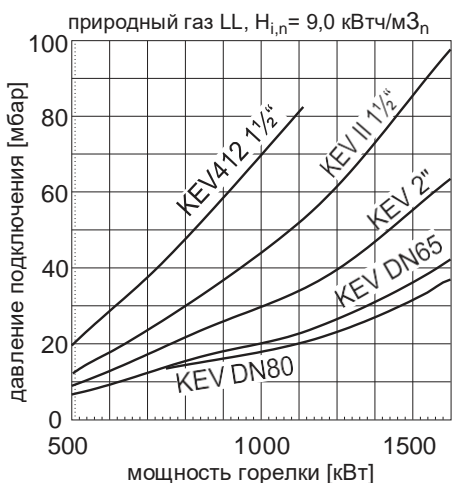

MG20/2-LN 225 - 1.350 kW

товарная группа В

Вид газа и режим работы	Горелка	Газовая рампа	Заказ. №	Цена, ЕВРО	
природный газ (N) двухступенчатый плавный/ модулирующий	MG20/2-M-L-N-LN	KEV412 1½"	26-45-42053	6 411	
		KEVII 1½"	26-46-42053	7 158	
		KEV 2"	26-47-42053	7 325	
		KEV DN65	26-48-42053	8 766	
		KEV DN80	26-49-42053	9 955	
	с удлинением горелочной трубы 100 мм	MG20/2-M-L-N-LN	KEV412 1½"	26-45-42054	6 666
			KEVII 1½"	26-46-42054	7 412
			KEV 2"	26-47-42054	7 579
			KEV DN65	26-48-42054	9 023
			KEV DN80	26-49-42054	10 211
	с удлинением горелочной трубы 200 мм	MG20/2-M-L-N-LN	KEV412 1½"	26-45-42055	6 730
			KEVII 1½"	26-46-42055	7 475
			KEV 2"	26-47-42055	7 642
			KEV DN65	26-48-42055	9 084
			KEV DN80	26-49-42055	10 273
сжиженный газ (F) двухступенчатый плавный/ модулирующий	MG20/2-M-L-F-LN	KEV412 1½"	26-45-42084	6 411	
		KEVII 1½"	26-46-42084	7 158	
		KEV 2"	26-47-42084	7 325	
		KEV DN65	26-48-42084	8 766	
		KEV DN80	26-49-42084	9 955	
	с удлинением горелочной трубы 100 мм	MG20/2-M-L-F-LN	KEV412 1½"	26-45-42085	6 666
			KEVII 1½"	26-46-42085	7 412
			KEV 2"	26-47-42085	7 579
			KEV DN65	26-48-42085	9 023
			KEV DN80	26-49-42085	10 211
	с удлинением горелочной трубы 200 мм	MG20/2-M-L-F-LN	KEV412 1½"	26-45-42086	6 730
			KEVII 1½"	26-46-42086	7 475
			KEV 2"	26-47-42086	7 642
			KEV DN65	26-48-42086	9 084
			KEV DN80	26-49-42086	10 273

MG20/2-ZM-LN 225 - 1.350 кВт

Технические данные

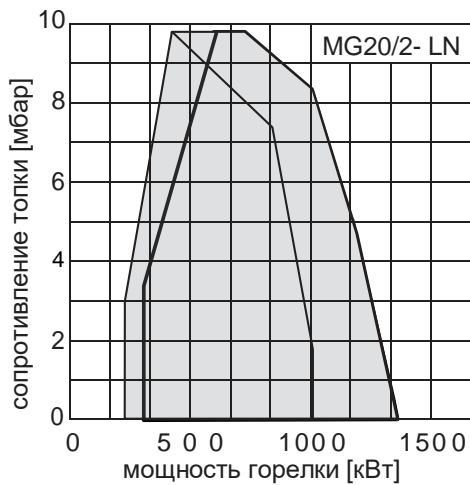

Мощность горелки	225 - 1.350 кВт
положение смесительной головки „откр.“	
положение смесительной головки „закр.“	
Электроподключение 10А	3/Н/РЕ ~ 50 Гц 220-240 В
Максимальный потребляемый ток	6,5 А
Электромотор	2,2 кВт
Идентификатор продукта №	CE-0085BQ0116
Входное динамическое давление газа	20 – 300 мбар

Рабочее поле проверено согласно DIN EN 676 и действительно при 15°C и 1013 мбар.

Функциональные кривые газовой арматуры для MG20/2-ZM-LN

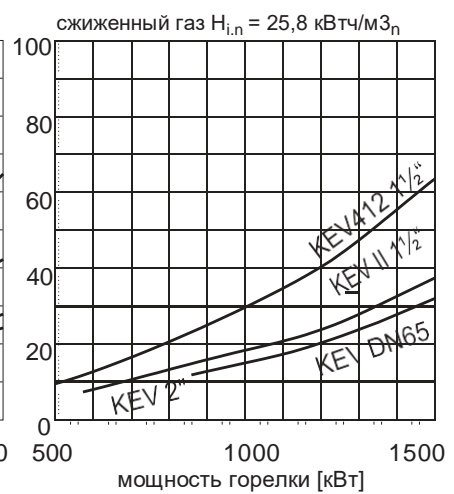
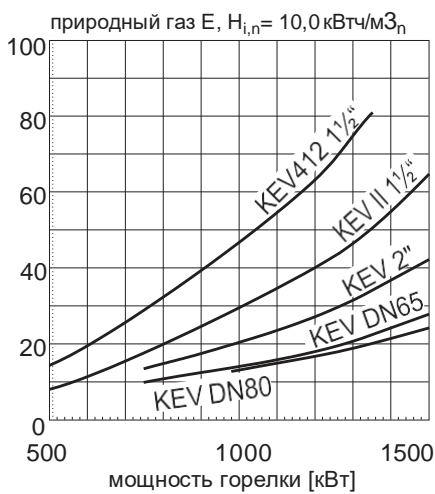
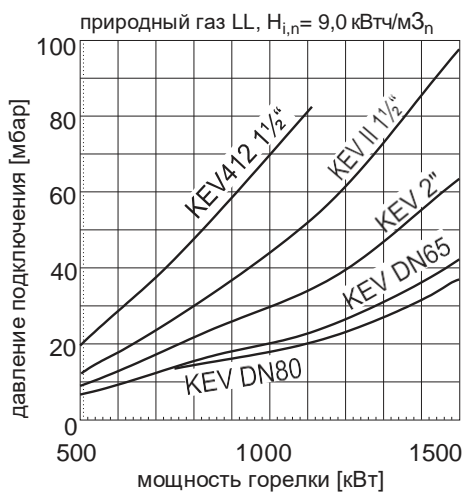

MG20/2-ZM-LN 225 - 1.350 кВт

товарная группа В

Вид газа и режим работы	Горелка	Газовая рампа	Заказ. №	Цена, ЕВРО	
природный газ (N) двухступенчатый плавный/ модулирующий	MG20/2-ZM-L-N-LN	KEV412 1½"	26-45-42056	6 992	
		KEVII 1½"	26-46-42056	7 740	
		KEV 2"	26-47-42056	7 913	
		KEV DN65	26-48-42056	9 363	
		KEV DN80	26-49-42056	10 537	
	с удлинением горелочной трубы 100 мм		KEV412 1½"	26-45-42057	7 239
			KEVII 1½"	26-46-42057	7 986
			KEV 2"	26-47-42057	8 159
			KEV DN65	26-48-42057	9 610
			KEV DN80	26-49-42057	10 784
	с удлинением горелочной трубы 200 мм		KEV412 1½"	26-45-42058	7 300
			KEVII 1½"	26-46-42058	8 048
			KEV 2"	26-47-42058	8 220
			KEV DN65	26-48-42058	9 670
			KEV DN80	26-49-42058	10 846
сжиженный газ (F) двухступенчатый плавный/ модулирующий	MG20/2-ZM-L-F-LN	KEV412 1½"	26-45-42087	6 992	
		KEVII 1½"	26-46-42087	7 740	
		KEV 2"	26-47-42087	7 913	
		KEV DN65	26-48-42087	9 363	
		KEV DN80	26-49-42087	10 537	
	с удлинением горелочной трубы 100 мм		KEV412 1½"	26-45-42088	7 239
			KEVII 1½"	26-46-42088	7 986
			KEV 2"	26-47-42088	8 159
			KEV DN65	26-48-42088	9 610
			KEV DN80	26-49-42088	10 784
	с удлинением горелочной трубы 200 мм		KEV412 1½"	26-45-42089	7 300
			KEVII 1½"	26-46-42089	8 048
			KEV 2"	26-47-42089	8 220
			KEV DN65	26-48-42089	9 670
			KEV DN80	26-49-42089	10 846

Размеры

Размеры MG10/1/2-LN

(Размер b скобках MG10/2-LN)

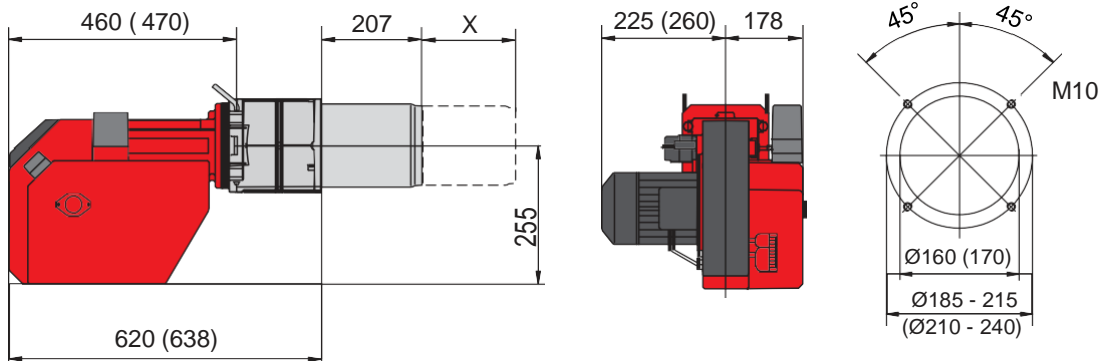

Размеры MG10/1/2-(D)ZM-LN

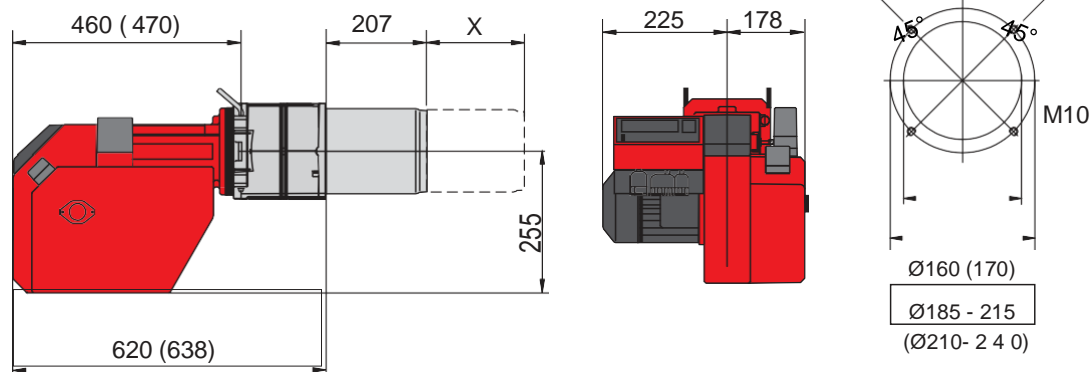

Размеры MG20/1/2-LN

X = удлинение горелочной трубы 100 мм и 200 мм

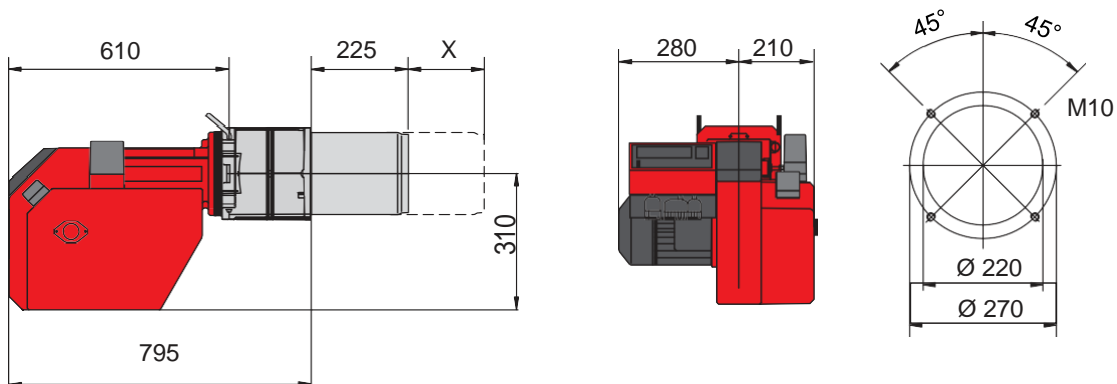

Размеры MG20/1/2-ZM-LN

X = удлинение горелочной трубы 100 мм и 200 мм

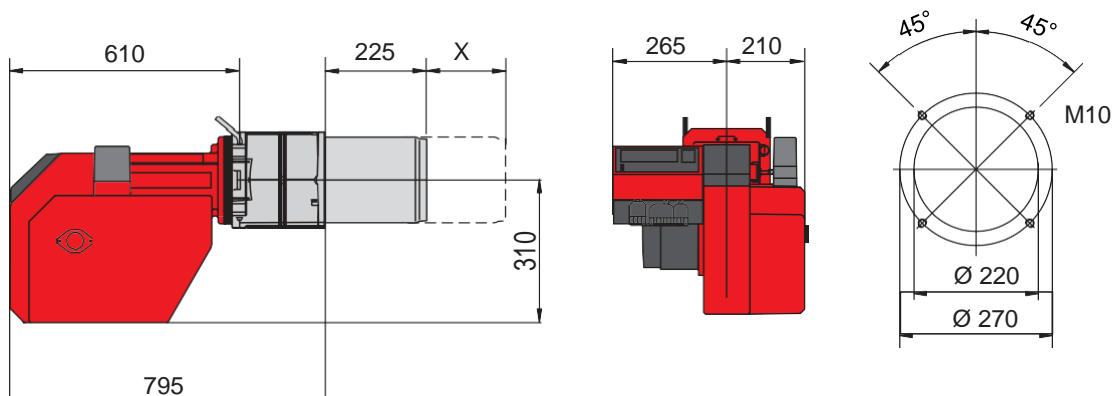

Продажа горелок Giersch

www.boilersp.ru Москва, ул. Народного Ополчения, д. 34, стр. 3 (499) 519-03-69

3.38

Размеры

Газовые рампы MG10 MG20

MG10

KEV407 3/4" KEV300 1" KEV412 1 1/2"

KEVII 1 1/2"

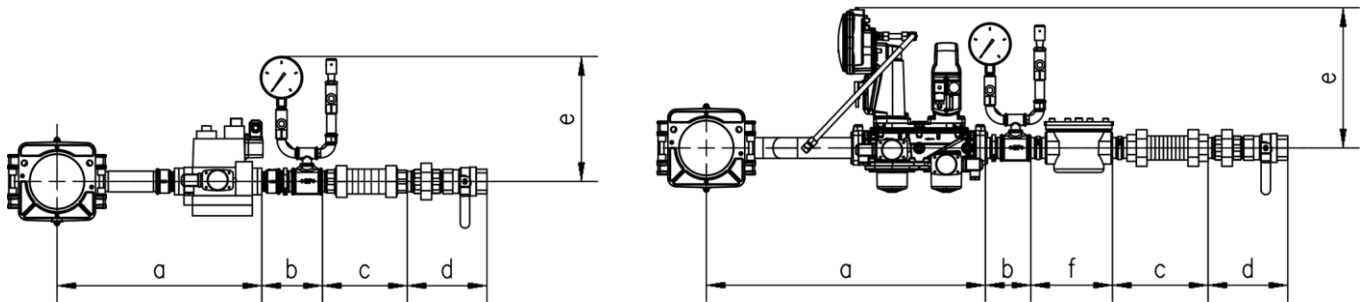

Типоразмер	KEV407 3/4"		KEV300 1"		KEV412 1 1/2"		KEVII 1 1/2"	
	MG10/1	MG10/2	MG10/1	MG10/2	MG10/1	MG10/2	MG10/1	MG10/2
a Газовый мультиблок	ок. 390	ок. 420	ок. 375	ок. 405	ок. 485	ок. 515	ок. 655	ок. 685
b Манометр/горелка	ок. 150		ок. 180		ок. 150		ок. 106	
c Компенсатор	ок. 150		ок. 140		ок. 200		ок. 225	
d Шаровой кран	ок. 140		ок. 160		ок. 190		ок. 290	
d Шаровой кран/ТАЕ	ок. 165		ок. 200		ок. 240		ок. 240	
e Высота	ок. 280		ок. 285		ок. 290		ок. 330	
f Газовый фильтр			встроен				ок. 190	

MG20

KEV300 1" KEV412 1 1/2"

KEVII 1 1/2" KEV 2"

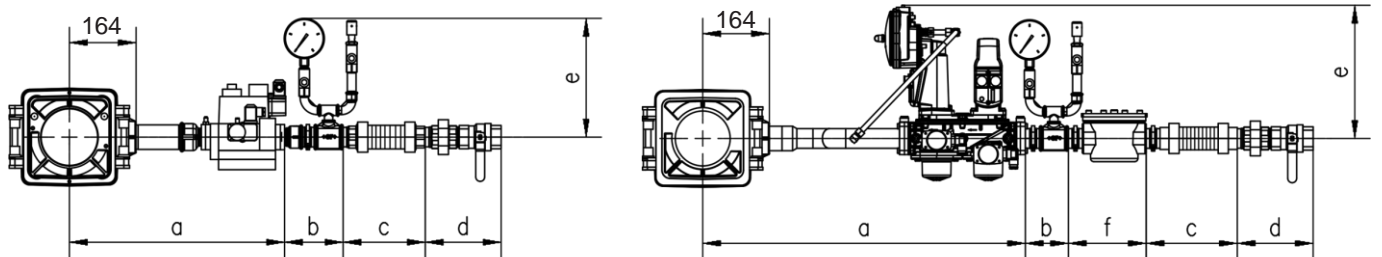

KEV DN65 KEV DN80

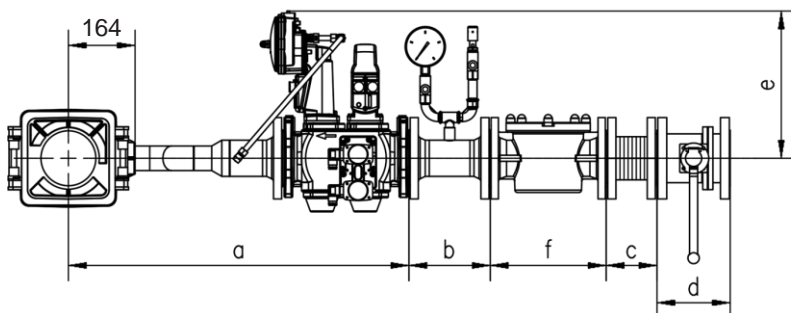

Типоразмер	KEV300 1"	KEV412 1 1/2"	KEVII 1 1/2"	KEV 2"	KEV DN65	KEV DN80
a Газовый мультиблок	ок. 480	ок. 580	ок. 790	ок. 750	ок. 785	ок. 840
b Манометр/горелка	ок. 185	ок. 150	ок. 106	ок. 120	215	200
c Компенсатор	ок. 150	ок. 200	ок. 225	ок. 250	110	125
d Шаровой кран	ок. 160	ок. 190	ок. 190	ок. 130	170	180
d Шаровой кран/ТАС	ок. 190	ок. 240	ок. 240	ок. 190	290	310
e Высота	ок. 285	ок. 290	ок. 330	ок. 330	ок. 360	ок. 360
f Газовый фильтр	встроен		ок. 190	ок. 200	245	285

MG3.1 455 - 1.310 кВт

Технические данные

Мощность горелки	455 - 1.310 кВт
Электроподключение 10А	3/Н/РЕ ~ 50 Гц 400 В
Максимальный потребляемый ток	7,5 А
Электромотор	3,0 кВт
Идентификатор продукта №	СЕ-0085ВО0179
Входное динамическое давление газа	макс. 300 мбар

Рабочее поле проверено согласно DIN EN 676 и действительно при 15°C и 1013 мбар.

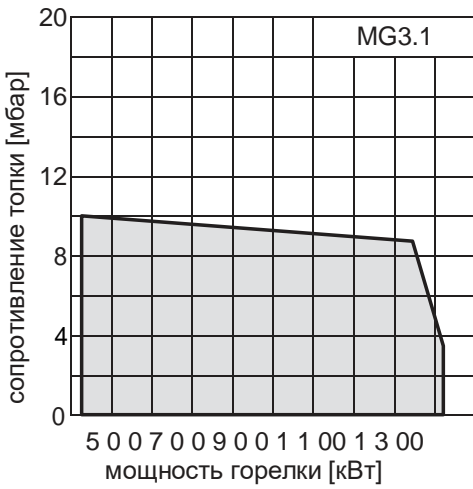

Функциональные кривые газовой арматуры для MG3.1

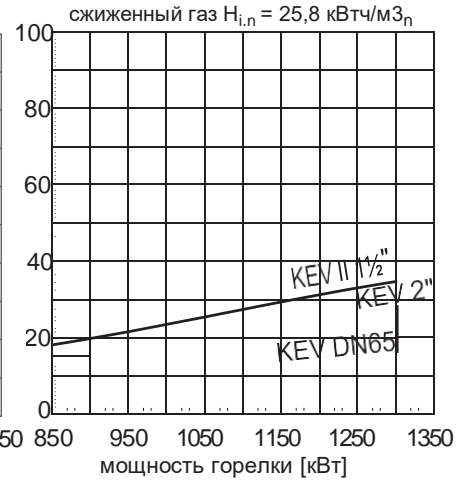
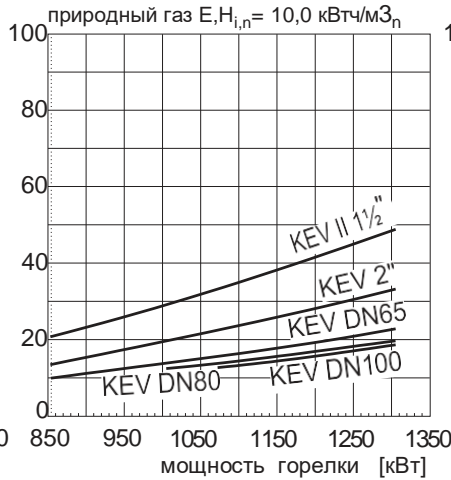
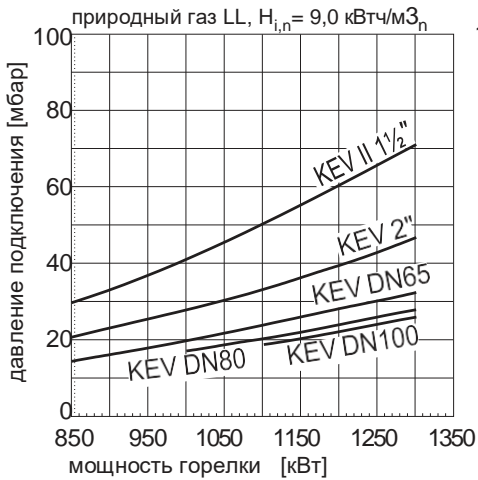

Продажа горелок Giersch

www.boilersp.ru

Москва, ул. Народного Ополчения, д. 34, стр. 3

(499) 519-03-69

MG3.1 455 - 1.310 кВт

товарная группа В

Вид газа и режим работы	Горелка	Газовая рампа	Заказ. №	Цена, ЕВРО
природный газ (N) двухступенчатый плавный/ модулирующий, с прямым пуском	MG3.1-ZM-L-N	KEVII 1½"	26-46-43155	10 183
		KEV 2"	26-47-43155	10 362
		KEV DN65	26-48-43155	11 566
		KEV DN80	26-49-43155	12 742
		KEV DN100	26-50-43155	14 435
	с удлинением горелочной трубы 200 мм	KEVII 1½"	26-46-43156	10 666
		KEV 2"	26-47-43156	10 846
		KEV DN65	26-48-43156	12 049
		KEV DN80	26-49-43156	13 225
		KEV DN100	26-50-43156	14 918
природный газ (N) двухступенчатый плавный/ модулирующий, с пускателем Y/ Δ	MG3.1-ZM-L-N-SD	KEVII 1½"	26-46-43147	10 471
		KEV 2"	26-47-43147	10 651
		KEV DN65	26-48-43147	11 855
		KEV DN80	26-49-43147	13 031
		KEV DN100	26-50-43147	14 722
	с удлинением горелочной трубы 200 мм	KEVII 1½"	26-46-43151	11 057
		KEV 2"	26-47-43151	11 238
		KEV DN65	26-48-43151	12 440
		KEV DN80	26-49-43151	13 617
		KEV DN100	26-50-43151	15 309
сжиженный газ (F) двухступенчатый плавный/ модулирующий, с прямым пуском	MG3.1-ZM-L-F	KEVII 1½"	26-46-43185	10 183
		KEV 2"	26-47-43185	10 362
		KEV DN65	26-48-43185	11 566
		KEV DN80	26-49-43185	12 742
		KEV DN100	26-50-43185	14 435
	с удлинением горелочной трубы 200 мм	KEVII 1½"	26-46-43186	10 666
		KEV 2"	26-47-43186	10 846
		KEV DN65	26-48-43186	12 049
		KEV DN80	26-49-43186	13 225
		KEV DN100	26-50-43186	14 918
сжиженный газ (F) двухступенчатый плавный/ модулирующий, с пускателем Y/ Δ	MG3.1-ZM-L-F-SD	KEVII 1½"	26-46-43187	10 471
		KEV 2"	26-47-43187	10 651
		KEV DN65	26-48-43187	11 855
		KEV DN80	26-49-43187	13 031
		KEV DN100	26-50-43187	14 722
	с удлинением горелочной трубы 200 мм	KEVII 1½"	26-46-43188	11 057
		KEV 2"	26-47-43188	11 238
		KEV DN65	26-48-43188	12 440
		KEV DN80	26-49-43188	13 617
		KEV DN100	26-50-43188	15 309

MG3.2 530 - 2.100 кВт

Технические данные

Мощность горелки	530 - 2.100 кВт
Электроподключение 10А	3/Н/РЕ ~ 50 Гц 400 В
Максимальный потребляемый ток	10,5 А
Электромотор с пускателем Y/ Δ	3,0 кВт
Идентификатор продукта №	CE-0085BO0179
Входное динамическое давление газа	макс. 300 мбар

Рабочее поле проверено согласно DIN EN 676 и действительно при 15°C и 1013 мбар.

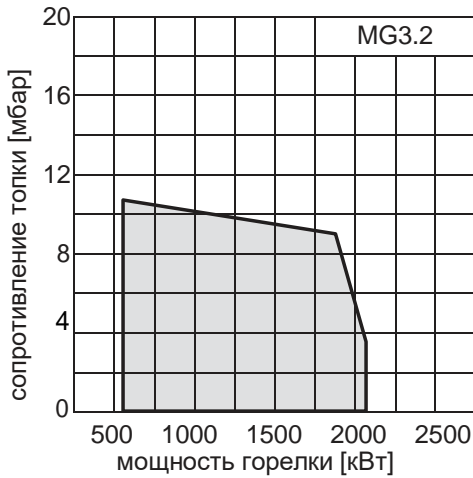

Функциональные кривые газовой арматуры для MG3.2

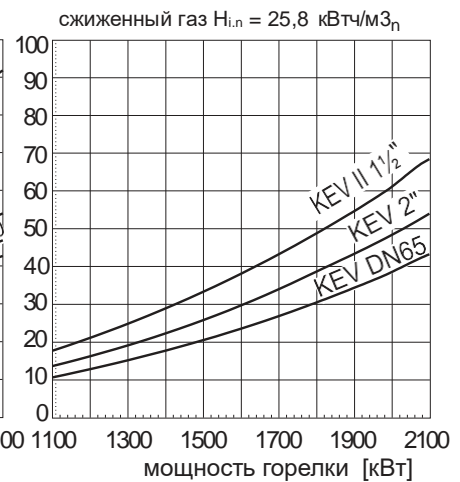
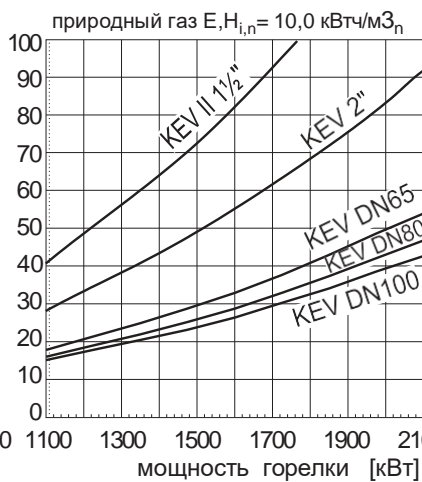
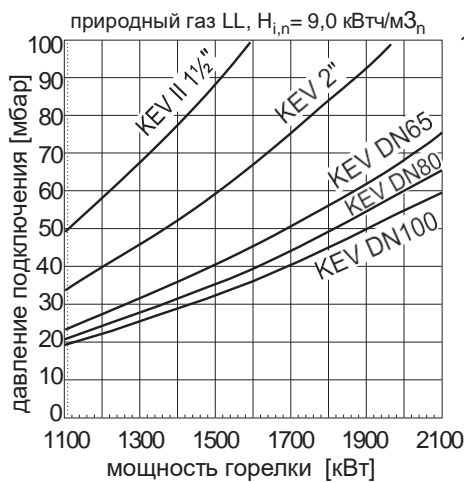

MG3.2 530 - 2.100 кВт

товарная группа В

Вид газа и режим работы	Горелка	Газовая рампа	Заказ. №	Цена, ЕВРО	
природный газ (N) двухступенчатый плавный/ модулирующий, с пускателем Y/ Δ	MG3.2-ZM-L-N-SD	KEVII 1 ½"	26-46-43148	10 872	
		KEV 2"	26-47-43148	11 051	
		KEV DN65	26-48-43148	12 254	
		KEV DN80	26-49-43148	13 432	
		KEV DN100	26-50-43148	15 124	
	с удлинением горелочной трубы 200 мм		KEVII 1 ½"	26-46-43152	11 355
			KEV 2"	26-47-43152	11 536
			KEV DN65	26-48-43152	12 738
			KEV DN80	26-49-43152	13 916
			KEV DN100	26-50-43152	15 608
сжиженный газ (F) двухступенчатый плавный/ модулирующий, с пускателем Y/ Δ	MG3.2-ZM-L-F-SD	KEVII 1 ½"	26-46-43189	10 872	
		KEV 2"	26-47-43189	11 051	
		KEV DN65	26-48-43189	12 254	
		KEV DN80	26-49-43189	13 432	
		KEV DN100	26-50-43189	15 124	
	с удлинением горелочной трубы 200 мм		KEVII 1 ½"	26-46-43190	11 355
			KEV 2"	26-47-43190	11 536
			KEV DN65	26-48-43190	12 738
			KEV DN80	26-49-43190	13 916
			KEV DN100	26-50-43190	15 608

MG3.3 640 - 2.500 кВт

Технические данные

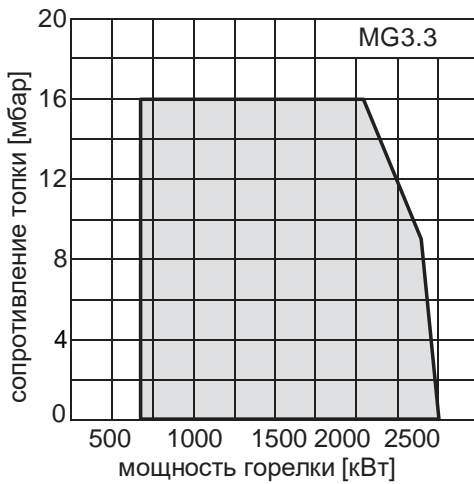

Мощность горелки	640 - 2.500 кВт
Электроподключение 10А	3/Н/РЕ ~ 50 Гц 400 В
Максимальный потребляемый ток	11,5 А
Электромотор с пускателем Y/ Δ	4,4 кВт
Идентификатор продукта №	CE-0085BO0179
Входное динамическое давление газа	макс. 300 мбар

Рабочее поле проверено согласно DIN EN 676 и действительно при 15°C и 1013 мбар.

Функциональные кривые газовой арматуры для MG3.3

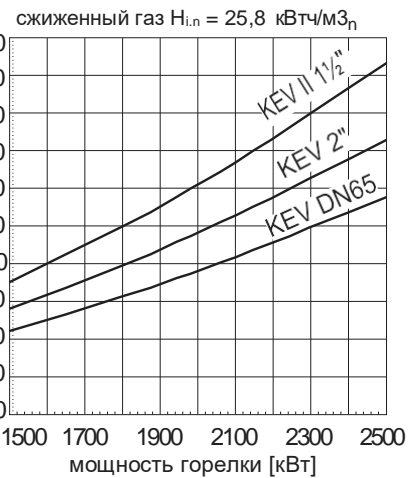
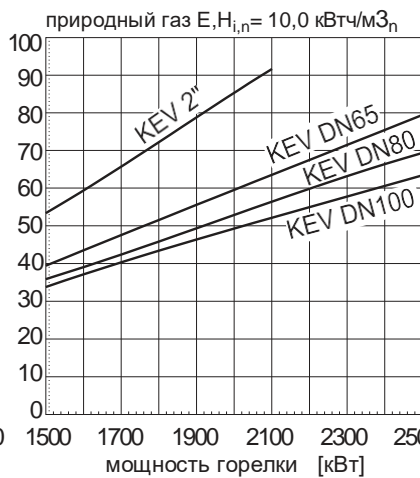
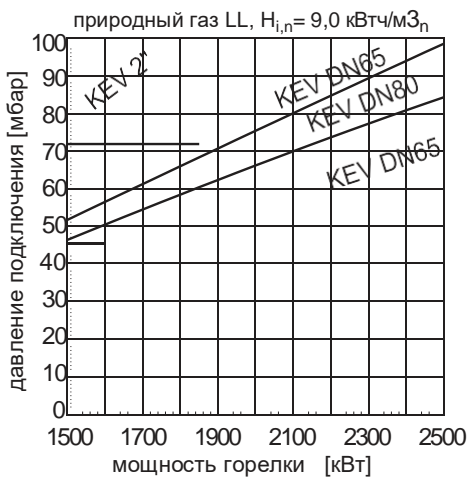

MG3.3 640 - 2.500 кВт

товарная группа В

Вид газа и режим работы	Горелка	Газовая рампа	Заказ. №	Цена, ЕВРО	
природный газ (N) двухступенчатый плавный/ модулирующий, с пускателем Y/ Δ	MG3.3-ZM-L-N-SD	KEVII 1 ½"	26-46-43149	11 398	
		KEV 2"	26-47-43149	11 578	
		KEV DN65	26-48-43149	12 781	
		KEV DN80	26-49-43149	13 959	
		KEV DN100	26-50-43149	15 650	
	с удлинением горелочной трубы 200 мм		KEVII 1 ½"	26-46-43153	11 884
			KEV 2"	26-47-43153	12 064
			KEV DN65	26-48-43153	13 267
			KEV DN80	26-49-43153	14 444
			KEV DN100	26-50-43153	16 136
сжиженный газ (F) двухступенчатый плавный/ модулирующий, с пускателем Y/ Δ	MG3.3-ZM-L-F-SD	KEVII 1 ½"	26-46-43191	11 398	
		KEV 2"	26-47-43191	11 578	
		KEV DN65	26-48-43191	12 781	
		KEV DN80	26-49-43191	13 959	
		KEV DN100	26-50-43191	15 650	
	с удлинением горелочной трубы 200 мм		KEVII 1 ½"	26-46-43192	11 884
			KEV 2"	26-47-43192	12 064
			KEV DN65	26-48-43192	13 267
			KEV DN80	26-49-43192	14 444
			KEV DN100	26-50-43192	16 136

MG3.4 790 - 2.800 кВт

Технические данные

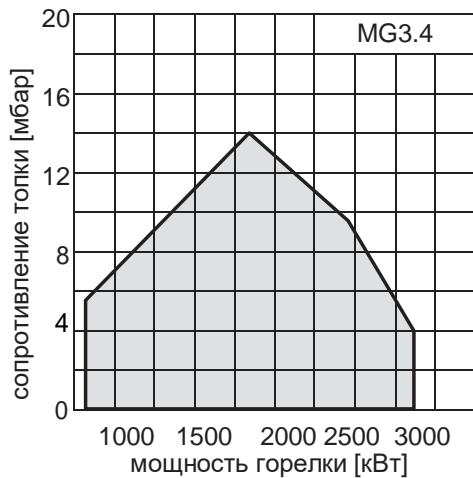

Мощность горелки 790 - 2.800 кВт
Электроподключение 10А 3/Н/РЕ ~ 50 Гц 400 В
Максимальный потребляемый ток 12,5 А
Электромотор с пускателем Y/ Δ 5,5 кВт
Идентификатор продукта № СЕ-0085ВО0179
Входное динамическое давление газа макс. 300 мбар

Рабочее поле проверено согласно DIN EN 676 и действительно при 15°C и 1013 мбар.

Функциональные кривые газовой арматуры для MG3.4

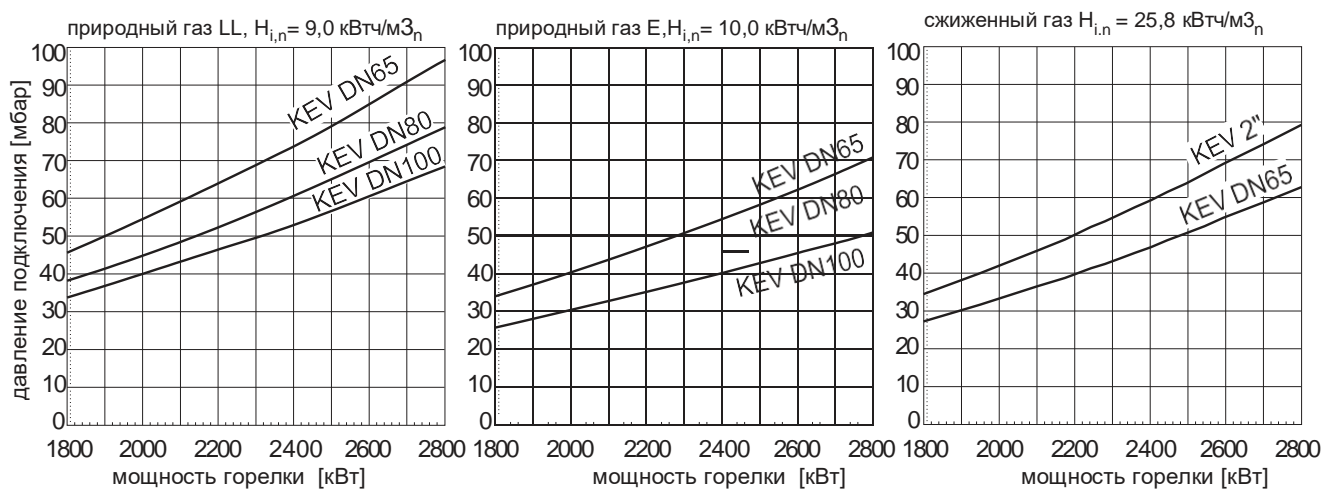

MG3.4 790 - 2.800 кВт

товарная группа В

Вид газа и режим работы	Горелка	Газовая рампа	Заказ. №	Цена, ЕВРО
природный газ (N) двухступенчатый плавный/ модулирующий, с пускателем Y/ Δ	MG3.4-ZM-L-N-SD	KEV DN65	26-48-43150	13 118
		KEV DN80	26-49-43150	14 297
		KEV DN100	26-50-43150	15 989
	с удлинением горелочной трубы 200 мм	KEV DN65	26-48-43154	13 604
		KEV DN80	26-49-43154	14 783
		KEV DN100	26-50-43154	16 474
сжиженный газ (F) двухступенчатый плавный/ модулирующий, с пускателем Y/ Δ	MG3.4-ZM-L-F-SD	KEV DN65	26-48-43193	13 118
		KEV DN80	26-49-43193	14 297
		KEV DN100	26-50-43193	15 989
	с удлинением горелочной трубы 200 мм	KEV DN65	26-48-43194	13 604
		KEV DN80	26-49-43194	14 783
		KEV DN100	26-50-43194	16 474

Шумоизоляционные кожухи

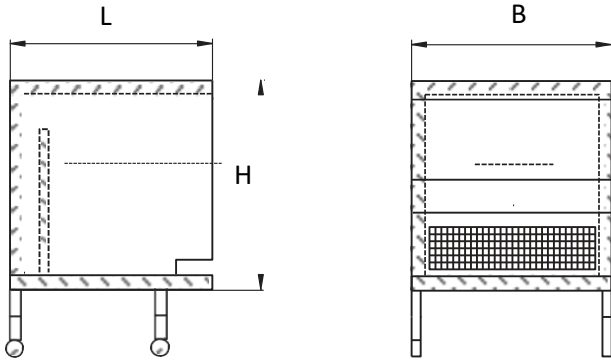
Шумоизоляционные кожухи		
<p>легко собираются из верхних, нижних и боковых панелей при помощи специальных крепёжных замков. Панели изготовлены из термостойкого шумопоглощающего материала согласно DIN 4102.</p> <p>Высота ножек регулируется от 120 до 400 мм.</p>		

Шумоизоляционный кожух	Размеры в мм (L x B x H)	Вес в кг	Заказ. №	Цена, ЕВРО
MG10 Шумогашение 15-18 дБ(А)	935 x 690 x 710	70	59-10-50663-01	2 255
MG20 Шумогашение 15-18 дБ(А)	1050 x 740 x 770	85	59-10-50664-01	2 534
MG3 Шумогашение 15-18 дБ(А)	1075 x 950 x 890	110	47-10-21853-01	3 166
MG10 Шумогашение 20-30 дБ(А)	1060 x 690 x 710	90	59-10-50656-01	2 963
MG20 Шумогашение 20-30 дБ(А)	1130 x 740 x 770	110	59-10-50665-01	3 263
MG3 Шумогашение 20-30 дБ(А)	1240 x 950 x 890	150	47-10-21854-01	3 958

Доплата за исполнение ножек кожуха на роликах высота роликов 70 мм	164
Доплата за горелочный подиум для высоко установленных горелок	397

Принадлежности

товарная группа В

Принадлежности	Наименование	Заказ. №	Цена, ЕВРО
	Шумоизоляционный кожух 15 - 18 дБ(А) для MG10	59-10-50663-01	2 255
	Шумоизоляционный кожух 20 - 30 дБ(А) для MG10	59-10-50656-01	2 963
	Шумоизоляционный кожух 15 - 18 дБ(А) для MG20	59-10-50664-01	2 533
	Шумоизоляционный кожух 20 - 30 дБ(А) для MG20	59-10-50665-01	3 263
	Потенциометр обратной связи для -ZM, встроен	47-10-25283	131
	Потенциометр обратной связи для -DZM, встроен	47-30-25282	131
	Преобразователь мощности DLU02, для -ZM, -DZM	47-30-24198	783
Газовый шаровой кран с резьбовым соединением	$\frac{3}{4}$ "	34-30-40602	39
	1"	34-30-40603	50
	1½"	34-30-40604	93
	2"	34-20-40605	118
	DN65	44-30-23155	419
	DN80	47-30-26814	548
	DN100	44-30-23157	902
Газовый шаровой кран с термозащитой ТАЕ и резьбовым соединением	$\frac{3}{4}$ "	47-30-24334	85
	1"	47-30-24335	95
	1½"	47-30-24336	343
	2"	47-30-24337	430
	DN65	47-30-24338	2 306
	DN80	47-30-26815	2 409
	DN100	47-30-25554	2 812
Контрольная свеча с кнопочным краном	$\frac{3}{4}$ "	47-20-24309	147
	1"	35-20-40761	156
	1½"	35-20-40760	165
	2"	35-20-40762	182
	DN65	35-20-40763	245
	DN80	47-30-26863	261
	DN100	47-30-26867	281
Манометр с кнопочным краном 0 - 100 мбар	$\frac{3}{4}$ "	47-20-24308	197
	1"	35-20-40753	200
	1½"	35-20-40752	213
	2"	35-20-40754	226
	DN65	35-20-40755	293
	DN80	47-30-26864	309
	DN100	47-30-25559	369
Манометр с кнопочным краном 0 - 100 мбар и контрольной свечой	$\frac{3}{4}$ "	47-20-24310	315
	1"	35-20-40769	318
	1½"	35-20-40768	328
	2"	35-20-40770	344
	DN65	35-20-40771	548
	DN80	47-30-26768	595
	DN100	47-30-26789	605

Принадлежности

Принадлежности	Наименование	Заказ. №	Цена, ЕВРО
Манометр с кнопочным краном 0 - 400 мбар	¾"	47-30-24319	174
	1"	47-30-24271	222
	1 ½"	47-30-24272	236
	2"	47-30-24273	244
	DN65	47-30-24274	296
Манометр с кнопочным краном 0 - 400 мбар и контрольной свечой	¾"	47-30-24321	330
	1"	47-30-24275	333
	1 ½"	47-30-24276	347
	2"	47-30-24277	362
	DN65	47-30-24278	553
Компенсатор	¾"	54-10-22227	186
	1"	54-10-40785	204
	1 ½"	54-10-40784	252
	2"	54-10-40786	316
	DN65	54-30-40788	544
	DN80	47-30-25535	767
	DN100	54-30-40790	780
Блок контроля герметичности для исполнений -Z и -M	Блок контроля герметичности VPS504, для газовых рамп KEV 407/300/412	47-30-28206	692
	Блок контроля герметичности VPS504, для газовых рамп KEV II 1 ½" и KEV 2"	35-20-12354	847
	Блок контроля герметичности VPS504, для газовых рамп KEV DN65 и KEV DN80	35-20-12354-02	983
	Реле максимального давления газа для MG10/20	47-30-24381	174
	Реле максимального давления газа для MG3	47-30-24382	174
	Переходной заборный патрубок M/MG10	47-30-28228	353
	Адаптер к GL/GG20 для внешнего забора воздуха DN80	47-30-28878	356
	Адаптер к GB/GL/GG10 для внешнего забора воздуха DN60	47-30-28894	90

Размер

Основные размеры MG3

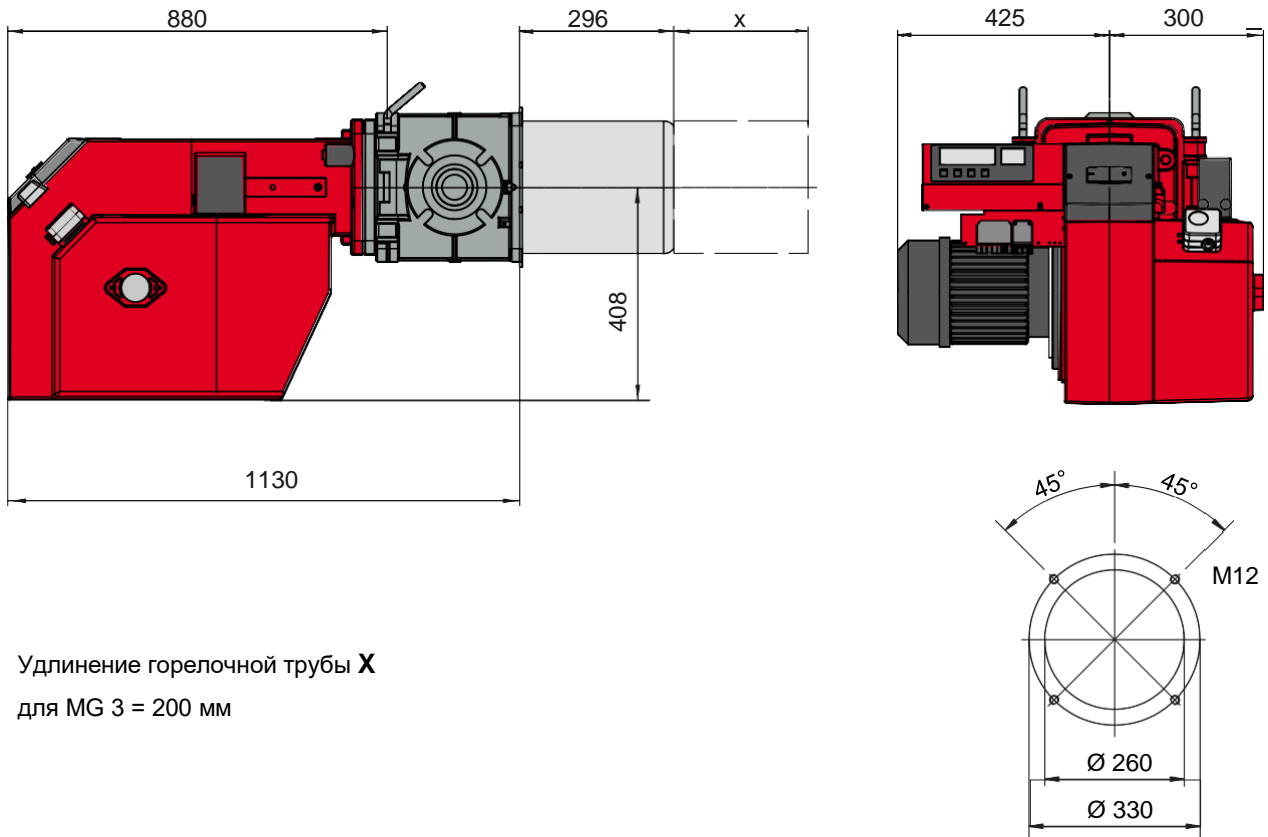

Удлинение горелочной трубы X
 для MG 3 = 200 мм

Газовые рампы MG3

KEVII 1½" KEV 2"

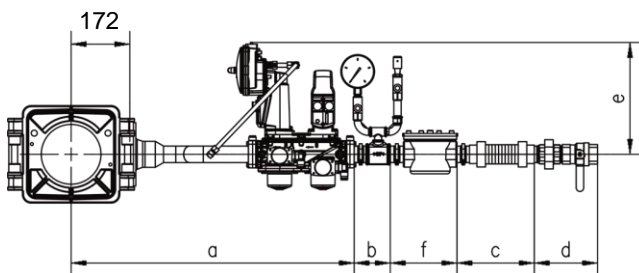

KEV DN65 KEV DN80 KEV DN100

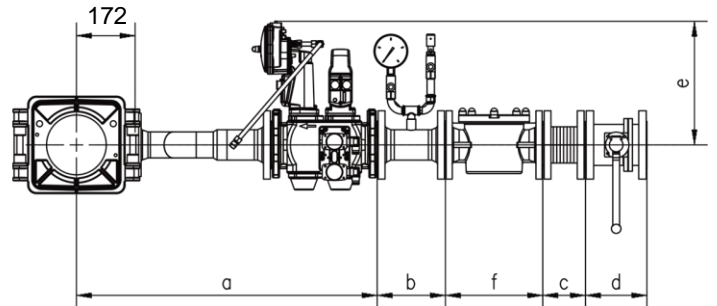

Типоразмер	KEVII 1½"	KEV 2"	KEV DN65	KEV DN80	KEV DN100
a Газовый мультиблок	ок. 830	ок. 860	770	885	935
b Манометр/свеча	ок. 106	ок. 120	215	200	205
c Компенсатор	ок. 225	ок. 250	110	125	150
φ Шаровой кран	ок. 190	ок. 130	170	180	190
d Шаровой кран/ TAS	ок. 240	ок. 190	290	310	350
e Высота	ок. 330	ок. 330	ок. 360	ок. 360	ок. 380
Газовый фильтр	ок. 190	ок. 200	245	285	340

Продажа горелок Giersch

www.boilersp.ru Москва, ул. Народного Ополчения, д. 34, стр. 3 (499) 519-03-69

MG 40/1-LN 490 - 4.500 kBt

Технические данные MG40/1-LN

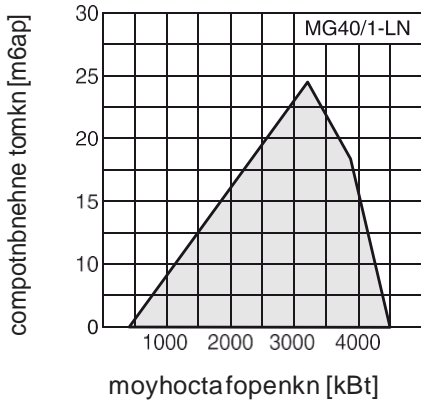

Мощность горелки 490 - 4.500 kBt
Зона применения 3/N/PE ~ 50 Ty 400 B
Максимальная температура 20 A
Зона применения с мыкателем Y/O 11 kBt
Необходимая температура CE-0085B 00179
Входное давление макс. 700 мбар
Томп-на автомат **LMV 27**
Вес нетто 346 кг
Ремкомплект гбыхстмех-ат н мнабн / могоппыдынн

Работает по стандарту DIN EN 676
 при температуре окружающей среды 15°C и давлении 1013 мбар.

Функциональные кривые газовой арматуры для MG 40/1

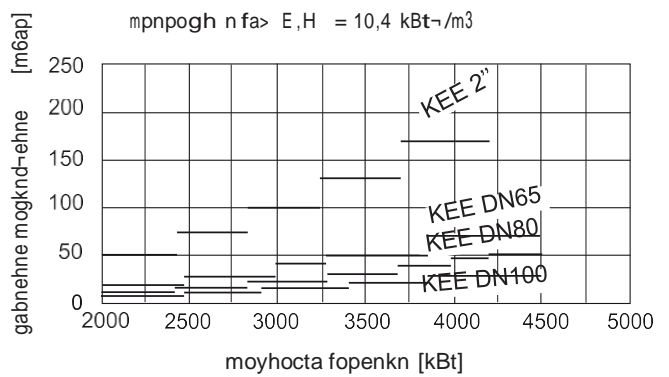
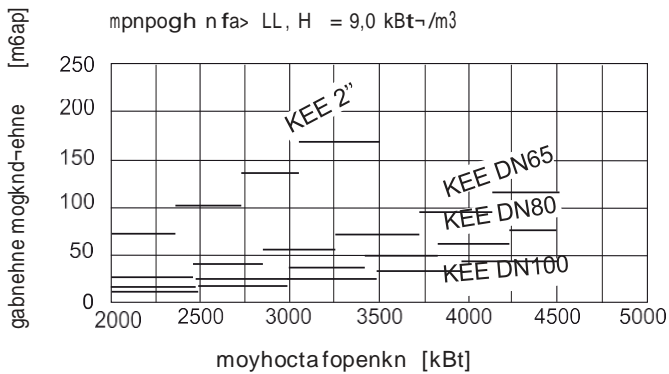

MG 40/2-LN 611 - 6.300 kBt

Технические данные MG40/2-LN

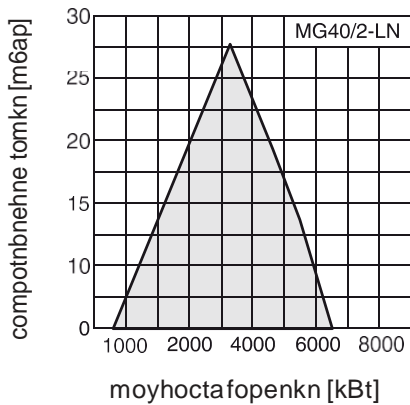

Мoйhoчтa фoпeнкн	611 - 6.300 kBt
Знeктпoмoгкнд-eннe	3/N/PE ~ 50 Ty 400 B
Макснманaн н мoтпeнeм н тoк	27 A
Знeктпoмoтoп с мьскaтeнeм Y/O	15 kBt
Ngеhtn\$nkatop мпoгьктa ¼	CE-0085B00179
Bxoghoegnhamn-eckoe gabnehnefa>a	макс. 700 мбap
Тoмo-н н aвтoмaт	LMV 27
Bec netto	346 kf
Pemнmpaбoт гbьxчтьмeн-at н mnabh н/ мoгьннпьдьнн	

Paбo-ee мoнe мпoбeрeпo cфнaчo DIN EN 676
 н гeнчбтeнaнo мпн 15°C н 1013 мбap .

Функциональные кривые газовой арматуры для MG 40/2

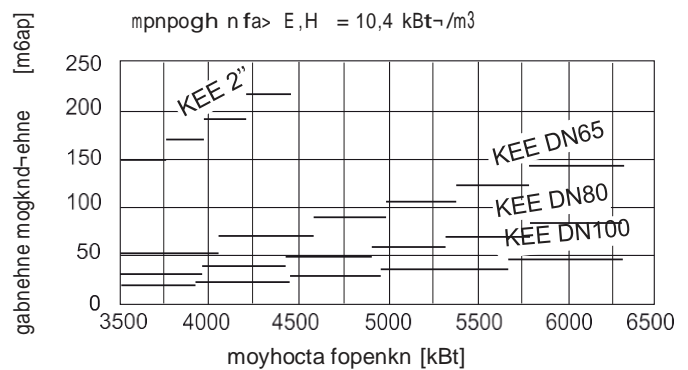
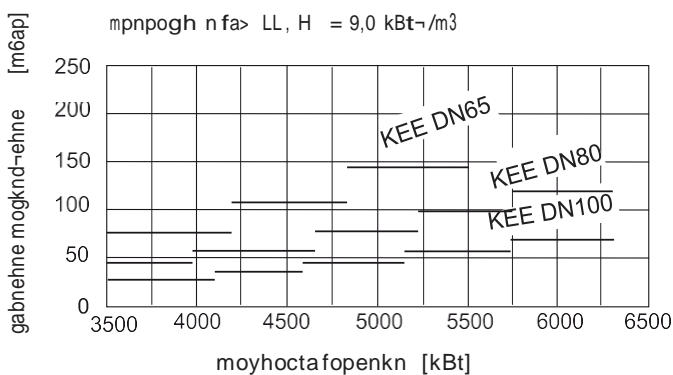

Размер

Габаритные и присоединительные размеры MG 40 LN

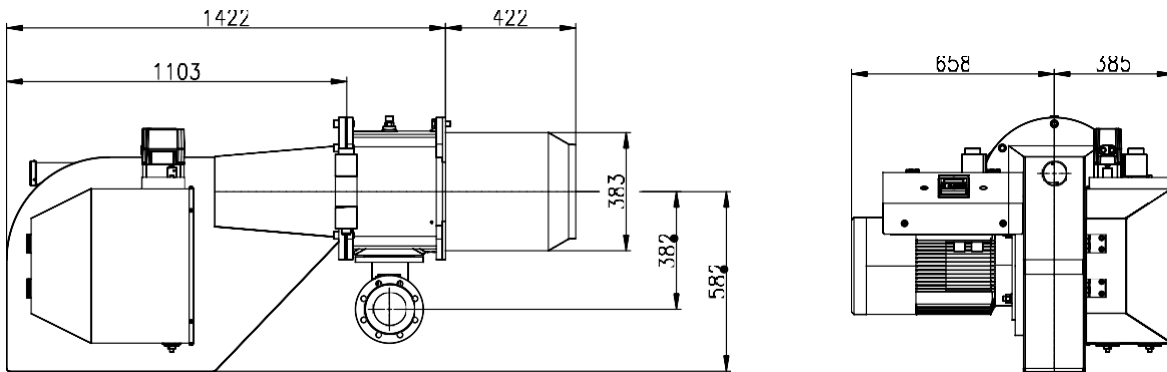

Размеры поворота корпуса и горелочной амбразуры

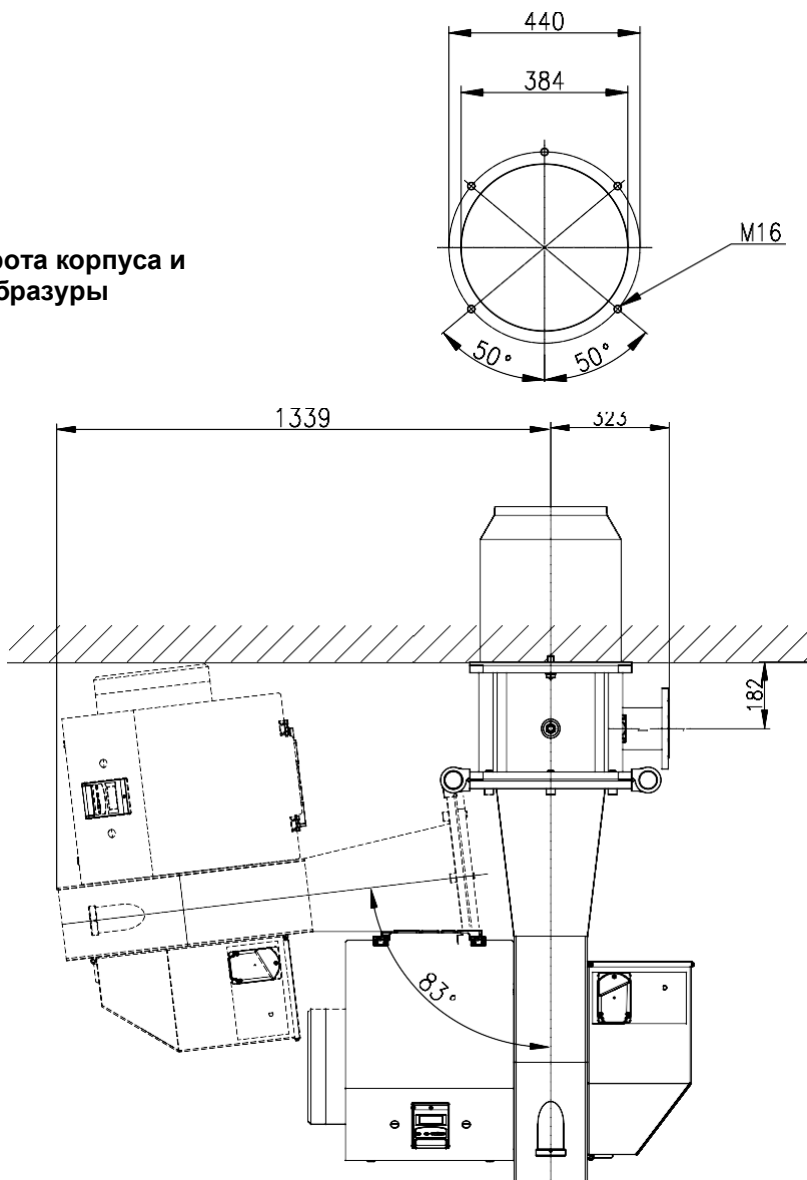

Содержание

Комбинированные горелки

**Исполнение Стандарт согласно EN 267 ($\text{NO}_x \leq 250, \leq 185$ мг/кВтч)
и EN 676 ($\text{NO}_x \leq 170, \leq 120$ мг/кВтч) по классам выбросов 1 и 2**

МК2.1	(280 - 760 кВт).....	4.4
МК2.2	(415 - 1.070 кВт).....	4.6
МК3.1	(441 - 1.510 кВт).....	4.8
МК3.2	(738 - 1.880 кВт).....	4.10
МК3.3	(620 - 2.505 кВт).....	4.12
МК3.4	(887 - 2.705 кВт).....	4.14
Принадлежности	МК2, МК3	4.16
Размеры	МК2, МК3	4.18

Комбинированные горелки на жидком и газообразном топливе

Серия МК

Полностью автоматические двухтопливные горелки в моноблочном исполнении разработаны и допущены к применению согласно EN 676 и EN267.

Предназначены для сжигания легкого дизельного топлива EL и природного газа (исполнение -N), а также для сжиженного газа (исполнение -F) или для других газов по запросу. Режим регулирования мощности при работе на дизельном топливе двухступенчатый, на газе – двухступенчатый плавный и модулирующий.

Микропроцессорный топочный автомат управляет работой горелки и контролирует все её текущие функции, в т.ч. контролирует герметичность газовых клапанов, осуществляет принудительное отключение по истечении 24 часов непрерывной работы, обеспечивает возможность передачи данных по шине eBus. Выбор вида топлива для работы горелки осуществляется или дистанционно, или вручную, непосредственно на горелке. Переключение с модулирующего режима работы на двухступенчатый плавный производится внутренним переключающим штекером. Возможна установка модулирующего регулятора мощности непосредственно на панель управления горелки.

Каждая горелка оснащена 11-полюсным штекерным соединением согласно DIN 4791. Горелки оборудованы 3-х фазными электромоторами, двумя трансформаторами розжига, встроенными топливными насосами либо отдельными насосными агрегатами. Прозрачный корпус сервопривода воздушной заслонки для визуального контроля гарантированной точности повтора установленных позиций; точность повтора положения - 0,3 градуса, для большой, малой и стартовой нагрузки. Горелки проверены с образованием пламени и соответствуют требованиям норм безопасности.

Подключение газовой рампы возможно как с левой, так и с правой стороны горелки.

Топливный насосный агрегат

Подключение отдельного насосного агрегата осуществляется через штекерное соединение класса защиты IP 54. Средством безопасной эксплуатации является также реле минимального давления топлива, которое отключает горелку при неожиданном падении давления ниже установленного значения.



Компактные газовые рампы KEV

Газовые рампы GIERSCH в полной комплектации герметично смонтированы и испытаны с горелками на стенде с образованием пламени. Регулировка мощности осуществляется за счет пневматической связи газа с воздухом при пропорциональном регулировании давлений. Рампы поставляются в виде единой компактной сборки. Электрическое подключение осуществляется через штекерные разъемы, исключающие ошибочное соединение, степень защиты IP 54. Газовые фильтры и другие опциональные принадлежности проверены на заводе и поставляются отдельно, без монтажа. Максимальное входное давление газа до 300 мбар.

Газовые рампы KEV407 ¾", KEV300 1", KEV412 1½"

с двумя быстро открывающимися электромагнитными клапанами класса А для эксплуатации в модулирующем или двухступенчатом плавном режиме, со встроенными реле контроля давления газа и фильтром, с точным пневматическим регулированием состава смеси газа с воздухом в устанавливаемой пропорции, с возможностью корректировки по давлению в топочной камере.



Газовые рампы KEV11 1½", KEV 2", KEV DN65, KEV DN80, KEV DN100

с двумя медленно открывающимися электромагнитными клапанами класса А для эксплуатации в модулирующем или двухступенчатом плавном режиме, с точным электро-гидравлическим регулированием состава смеси газа с воздухом в устанавливаемой пропорции, со встроенным реле контроля давления газа и отдельным фильтром, с возможностью корректировки по давлению в топочной камере.



МК2.1 280 - 760 кВт

Технические данные

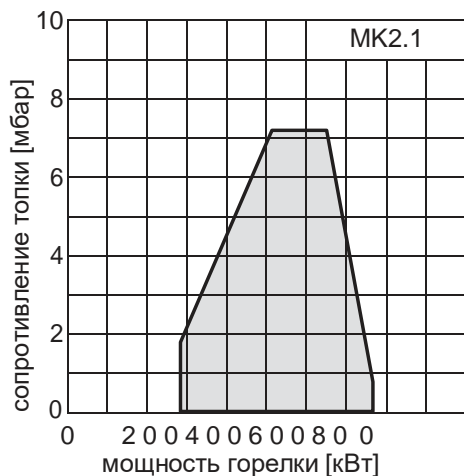

Мощность горелки	280 - 760 кВт
Электроподключение 20А	3/N/PE ~ 50 Гц 400 В
Максимальный потребляемый ток	3,3 А
Электромотор	1,1 кВт
Идентификатор продукта №	CE-0085BQ0116
Входное динамическое давление газа	макс. 300 мбар

Рабочее поле проверено согласно DIN EN 676,
DIN EN 267 и действительно при 15°C и 1013 мбар.

Функциональные кривые газовой арматуры для МК2.1

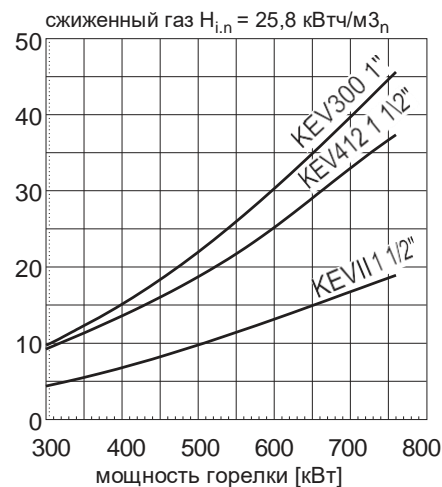
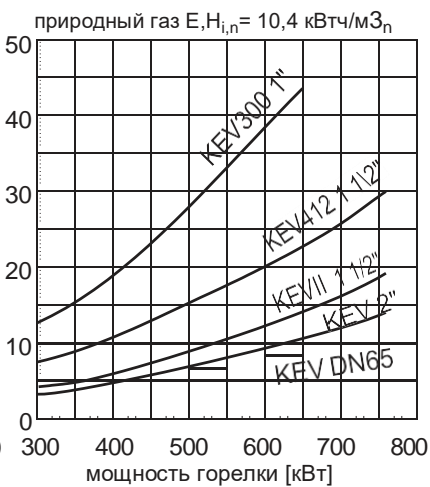
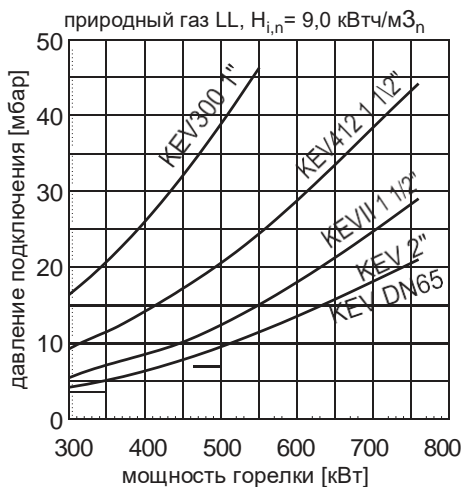

МК2.1 280 - 760 кВт

товарная группа В

Вид газа и режим работы	Горелка	Газовая рампа	Заказ. №	Цена, ЕВРО
дизтопливо (ЕL) и природный газ (N) двухступенчатый модулирующий	МК2.1-ZM-L-N	KEV300 1"	27-44-43551	8 344
		KEV412 1½"	27-45-43551	8 647
		KEVII 1½"	27-46-43551	9 396
		KEV 2"	27-47-43551	9 568
		KEV DN65	27-48-43551	11 017
насос установлен на горелке	с удлинением горелочной трубы 100 мм	KEV300 1"	27-44-43553	8 583
		KEV412 1½"	27-45-43553	8 886
		KEVII 1½"	27-46-43553	9 636
		KEV 2"	27-47-43553	9 807
		KEV DN65	27-48-43553	11 257
	с удлинением горелочной трубы 200 мм	KEV300 1"	27-44-43555	8 673
		KEV412 1½"	27-45-43555	8 978
		KEVII 1½"	27-46-43555	9 726
		KEV 2"	27-47-43555	9 899
		KEV DN65	27-48-43555	11 348
дизтопливо (ЕL) и природный газ (N) двухступенчатый модулирующий	МК2.1-ZM-L-N-PA	KEV300 1"	27-44-43557	9 653
		KEV412 1½"	27-45-43557	9 958
		KEVII 1½"	27-46-43557	10 707
		KEV 2"	27-47-43557	10 879
		KEV DN65	27-48-43557	12 331
отдельный насосный агрегат	с удлинением горелочной трубы 100 мм	KEV300 1"	27-44-43559	9 892
		KEV412 1½"	27-45-43559	10 197
		KEVII 1½"	27-46-43559	10 944
		KEV 2"	27-47-43559	11 116
		KEV DN65	27-48-43559	12 569
	с удлинением горелочной трубы 200 мм	KEV300 1"	27-44-43561	9 984
		KEV412 1½"	27-45-43561	10 287
		KEVII 1½"	27-46-43561	11 036
		KEV 2"	27-47-43561	11 208
		KEV DN65	27-48-43561	12 658
дизтопливо (ЕL) и сжиженный газ (F) двухступенчатый модулирующий	МК2.1-ZM-L-F	KEV300 1"	27-44-43563	8 344
		KEV412 1½"	27-45-43563	8 647
		KEVII 1½"	27-46-43563	9 396
		KEV 2"	27-47-43563	9 568
		KEV DN65	27-48-43563	11 017
насос установлен на горелке	с удлинением горелочной трубы 100 мм	KEV300 1"	27-44-43565	8 583
		KEV412 1½"	27-45-43565	8 886
		KEVII 1½"	27-46-43565	9 636
		KEV 2"	27-47-43565	9 807
		KEV DN65	27-48-43565	11 257
	с удлинением горелочной трубы 200 мм	KEV300 1"	27-44-43567	8 673
		KEV412 1½"	27-45-43567	8 978
		KEVII 1½"	27-46-43567	9 726
		KEV 2"	27-47-43567	9 899
		KEV DN65	27-48-43567	11 348
дизтопливо (ЕL) и сжиженный газ (F) двухступенчатый модулирующий	МК2.1-ZM-L-F-PA	KEV300 1"	27-44-43564	9 653
		KEV412 1½"	27-45-43564	9 958
		KEVII 1½"	27-46-43564	10 707
		KEV 2"	27-47-43564	10 879
		KEV DN65	27-48-43564	12 331
отдельный насосный агрегат	с удлинением горелочной трубы 100 мм	KEV300 1"	27-44-43566	9 892
		KEV412 1½"	27-45-43566	10 197
		KEVII 1½"	27-46-43566	10 944
		KEV 2"	27-47-43566	11 116
		KEV DN65	27-48-43566	12 569
	с удлинением горелочной трубы 200 мм	KEV300 1"	27-44-43568	9 984
		KEV412 1½"	27-45-43568	10 287
		KEVII 1½"	27-46-43568	11 036
		KEV 2"	27-47-43568	11 208
		KEV DN65	27-48-43568	12 658

МК2.2 415 - 1.070 кВт

Технические данные

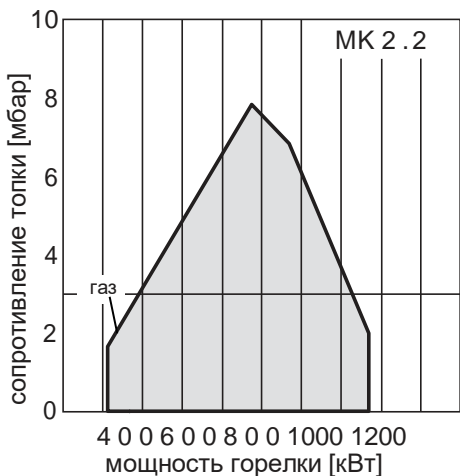

Мощность горелки (газ)	415 - 1.070 кВт
Мощность горелки (д/т)	469 - 1.070 кВт
Электроподключение 20А	3/Н/РЕ ~ 50 Гц 400 В
Максимальный потребляемый ток	6,5 А
Электромотор	2,0 кВт
Идентификатор продукта №	СЕ-0085ВQ0116
Входное динамическое давление газа	макс. 300 мбар

Рабочее поле проверено согласно DIN EN 676,
DIN EN 267 и действительно при 15°C и 1013 мбар.

Функциональные кривые газовой арматуры для МК2.2

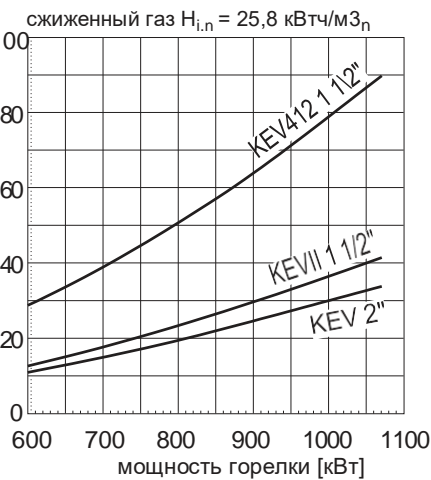
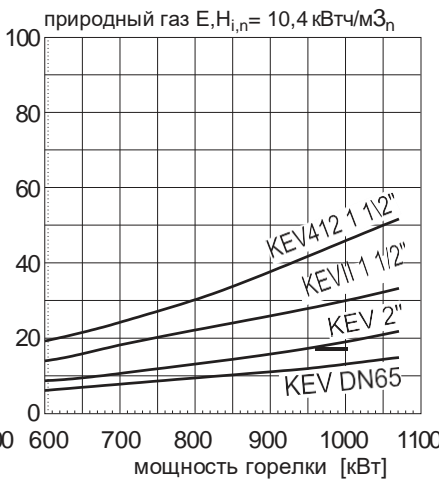
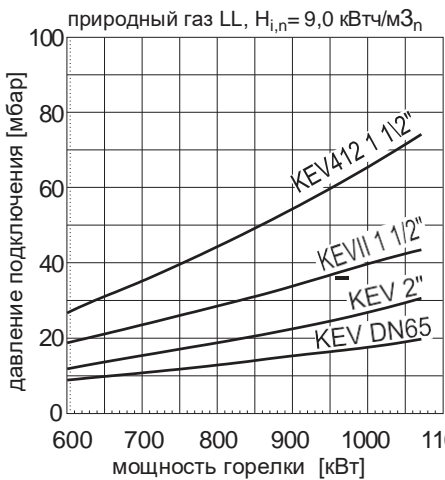

МК2.2 415 - 1.070 кВт

товарная группа В

Вид газа и режим работы	Горелка	Газовая рампа	Заказ. №	Цена, ЕВРО	
дизтопливо (EL) и природный газ (N) двухступенчатый модулирующий	МК2.2-ZM-L-N	KEV412 1½"	27-45-43552	9 125	
		KEVII 1½"	27-46-43552	9 874	
		KEV 2"	27-47-43552	10 046	
		KEV DN65	27-48-43552	11 496	
	насос установлен на горелке	с удлинением горелочной трубы 100 мм	KEV412 1½"	27-45-43554	9 364
			KEVII 1½"	27-46-43554	10 115
			KEV 2"	27-47-43554	10 285
			KEV DN65	27-48-43554	11 736
	с удлинением горелочной трубы 200 мм		KEV412 1½"	27-45-43556	9 456
			KEVII 1½"	27-46-43556	10 203
			KEV 2"	27-47-43556	10 376
			KEV DN65	27-48-43556	11 827
дизтопливо (EL) и природный газ (N) двухступенчатый модулирующий	МК2.2-ZM-L-N-PA	KEV412 1½"	27-45-43558	10 574	
		KEVII 1½"	27-46-43558	11 322	
		KEV 2"	27-47-43558	11 494	
		KEV DN65	27-48-43558	12 945	
	отдельный насосный агрегат	с удлинением горелочной трубы 100 мм	KEV412 1½"	27-45-43560	10 813
			KEVII 1½"	27-46-43560	11 562
			KEV 2"	27-47-43560	11 734
			KEV DN65	27-48-43560	13 184
	с удлинением горелочной трубы 200 мм		KEV412 1½"	27-45-43562	10 905
			KEVII 1½"	27-46-43562	11 653
			KEV 2"	27-47-43562	11 825
			KEV DN65	27-48-43562	13 275
дизтопливо (EL) и сжиженный газ (F) двухступенчатый модулирующий	МК2.2-ZM-L-F	KEV412 1½"	27-45-43581	9 125	
		KEVII 1½"	27-46-43581	9 874	
		KEV 2"	27-47-43581	10 046	
		KEV DN65	27-48-43581	11 496	
	насос установлен на горелке	с удлинением горелочной трубы 100 мм	KEV412 1½"	27-45-43583	9 364
			KEVII 1½"	27-46-43583	10 115
			KEV 2"	27-47-43583	10 285
			KEV DN65	27-48-43583	11 736
	с удлинением горелочной трубы 200 мм		KEV412 1½"	27-45-43585	9 456
			KEVII 1½"	27-46-43585	10 203
			KEV 2"	27-47-43585	10 376
			KEV DN65	27-48-43585	11 827
дизтопливо (EL) и сжиженный газ (F) двухступенчатый модулирующий	МК2.2-ZM-L-F-PA	KEV412 1½"	27-45-43582	10 574	
		KEVII 1½"	27-46-43582	11 322	
		KEV 2"	27-47-43582	11 494	
		KEV DN65	27-48-43582	12 945	
	отдельный насосный агрегат	с удлинением горелочной трубы 100 мм	KEV412 1½"	27-45-43584	10 813
			KEVII 1½"	27-46-43584	11 562
			KEV 2"	27-47-43584	11 734
			KEV DN65	27-48-43584	13 184
	с удлинением горелочной трубы 200 мм		KEV412 1½"	27-45-43586	10 905
			KEVII 1½"	27-46-43586	11 653
			KEV 2"	27-47-43586	11 825
			KEV DN65	27-48-43586	13 275

МК3.1 441 - 1.510 кВт

Технические данные

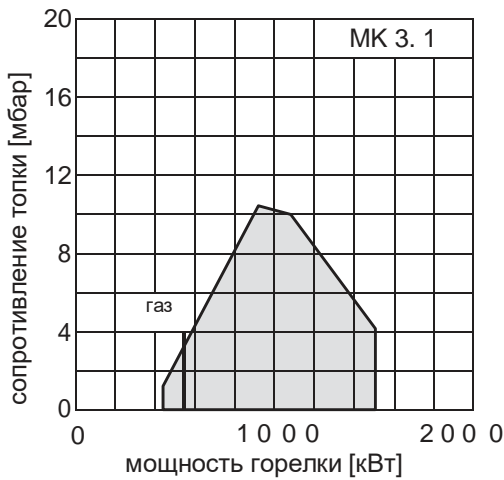

Мощность горелки (газ)	441 - 1.510 кВт
Мощность горелки (д/т)	548 - 1.510 кВт
Электроподключение 20А	3/Н/РЕ ~ 50 Гц 400 В
Максимальный потребляемый ток	7,5 А
Электромотор с пускателем Y/ Δ	3,0 кВт
Идентификатор продукта №	CE-0085BO0179
Входное динамическое давление газа	макс. 300 мбар

Рабочее поле проверено согласно DIN EN 676, DIN EN 267 и действительно при 15°C и 1013 мбар.

Функциональные кривые газовой арматуры для МК3.1

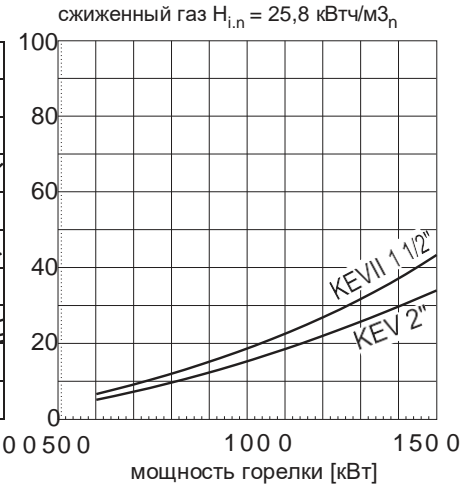
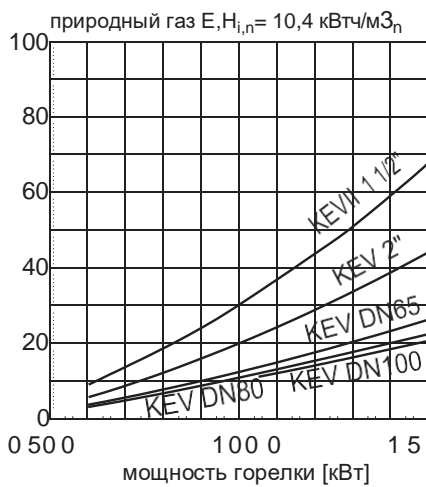
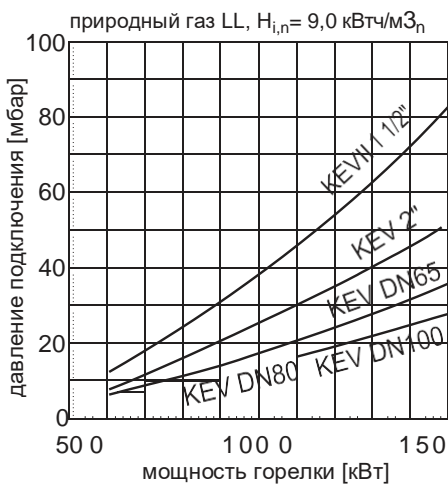

МК3.1 441 - 1.510 кВт

товарная группа В

Вид газа и режим работы	Горелка	Газовая рампа	Заказ. №	Цена, ЕВРО
дизтопливо (EL) и природный газ (N) двухступенчатый модулирующий насос установлен на горелке	МК3.1-ZM-L-N-SD	KEVII 1½"	27-46-43501	12 190
		KEV 2"	27-47-43501	12 367
		KEV DN65	27-48-43501	13 570
		KEV DN80	27-49-43501	14 749
		KEV DN100	27-50-43501	16 440
	с удлинением горелочной трубы 200 мм	KEVII 1½"	27-46-43505	12 720
		KEV 2"	27-47-43505	12 898
		KEV DN65	27-48-43505	14 104
		KEV DN80	27-49-43505	15 279
		KEV DN100	27-50-43505	16 970
дизтопливо (EL) и природный газ (N) двухступенчатый модулирующий отдельный насосный агрегат	МК3.1-ZM-L-N-SD-PA	KEVII 1½"	27-46-43511	13 698
		KEV 2"	27-47-43511	13 879
		KEV DN65	27-48-43511	15 081
		KEV DN80	27-49-43511	16 258
		KEV DN100	27-50-43511	17 950
	с удлинением горелочной трубы 200 мм	KEVII 1½"	27-46-43515	14 230
		KEV 2"	27-47-43515	14 410
		KEV DN65	27-48-43515	15 614
		KEV DN80	27-49-43515	16 790
		KEV DN100	27-50-43515	18 482
дизтопливо (EL) и сжиженный газ (F) двухступенчатый модулирующий насос установлен на горелке	МК3.1-ZM-L-F-SD	KEVII 1½"	27-46-43519	12 190
		KEV 2"	27-47-43519	12 367
		KEV DN65	27-48-43519	13 570
		KEV DN80	27-49-43519	14 749
		KEV DN100	27-50-43519	16 440
	с удлинением горелочной трубы 200 мм	KEVII 1½"	27-46-43521	12 720
		KEV 2"	27-47-43521	12 898
		KEV DN65	27-48-43521	14 104
		KEV DN80	27-49-43521	15 279
		KEV DN100	27-50-43521	16 970
дизтопливо (EL) и сжиженный газ (F) двухступенчатый модулирующий отдельный насосный агрегат	МК3.1-ZM-L-F-SD-PA	KEVII 1½"	27-46-43520	13 698
		KEV 2"	27-47-43520	13 879
		KEV DN65	27-48-43520	15 081
		KEV DN80	27-49-43520	16 258
		KEV DN100	27-50-43520	17 950
	с удлинением горелочной трубы 200 мм	KEVII 1½"	27-46-43522	14 230
		KEV 2"	27-47-43522	14 410
		KEV DN65	27-48-43522	15 614
		KEV DN80	27-49-43522	16 790
		KEV DN100	27-50-43522	18 482

МК3.2 738 - 1.880 кВт

Технические данные

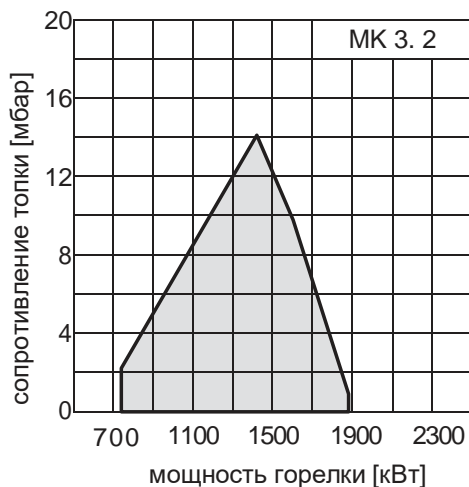

Мощность горелки	738 - 1.880 кВт
Электроподключение 20А	3/N/PE ~ 50 Гц 400 В
Максимальный потребляемый ток	10,5 А
Электромотор с пускателем Y/ Δ	4,0 кВт
Идентификатор продукта №	CE-0085BO0179
Входное динамическое давление газа	макс. 300 мбар

Рабочее поле проверено согласно DIN EN 676,
DIN EN 267 и действительно при 15°C и 1013 мбар.

Функциональные кривые газовой арматуры для МК3.2

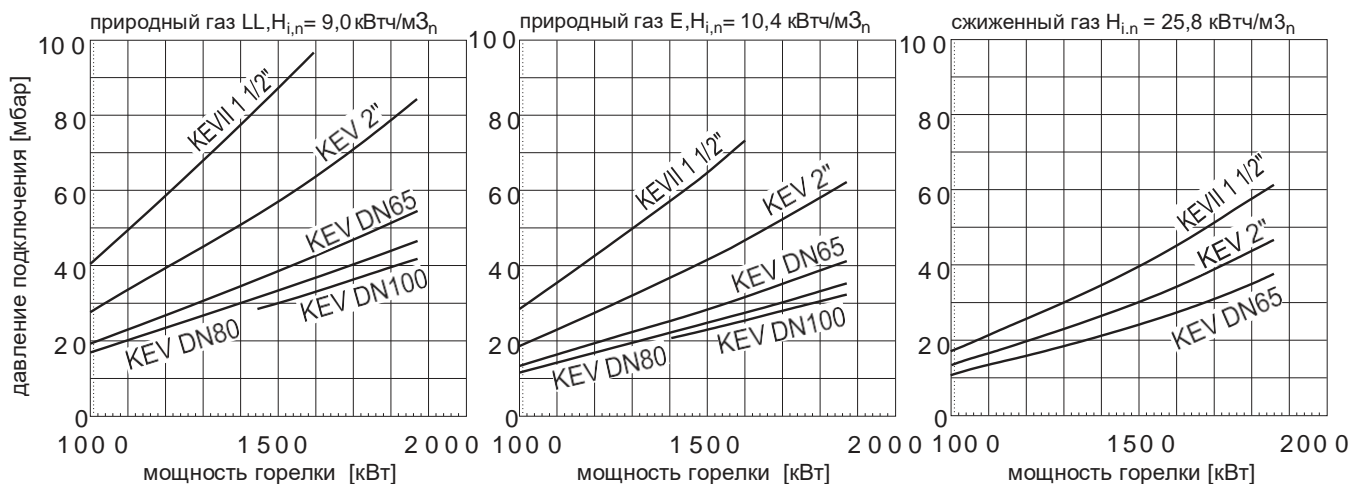

МК3.2 738 - 1.880 кВт

товарная группа В

Вид газа и режим работы	Горелка	Газовая рампа	Заказ. №	Цена, ЕВРО
дизтопливо (EL) и природный газ (N) двухступенчатый модулирующий насос установлен на горелке	МК3.2-ZM-L-N-SD	KEVII 1½"	27-46-43502	12 650
		KEV 2"	27-47-43502	12 830
		KEV DN65	27-48-43502	14 034
		KEV DN80	27-49-43502	15 211
		KEV DN100	27-50-43502	16 902
	с удлинением горелочной трубы 200 мм	KEVII 1½"	27-46-43506	13 181
		KEV 2"	27-47-43506	13 362
		KEV DN65	27-48-43506	14 564
		KEV DN80	27-49-43506	15 743
		KEV DN100	27-50-43506	17 433
дизтопливо (EL) и природный газ (N) двухступенчатый модулирующий отдельный насосный агрегат	МК3.2-ZM-L-N-SD-PA	KEVII 1½"	27-46-43512	14 161
		KEV 2"	27-47-43512	14 342
		KEV DN65	27-48-43512	15 544
		KEV DN80	27-49-43512	16 722
		KEV DN100	27-50-43512	18 413
	с удлинением горелочной трубы 200 мм	KEVII 1½"	27-46-43516	14 691
		KEV 2"	27-47-43516	14 873
		KEV DN65	27-48-43516	16 075
		KEV DN80	27-49-43516	17 252
		KEV DN100	27-50-43516	18 943
дизтопливо (EL) и сжиженный газ (F) двухступенчатый модулирующий насос установлен на горелке	МК3.2-ZM-L-F-SD	KEVII 1½"	27-46-43539	12 650
		KEV 2"	27-47-43539	12 830
		KEV DN65	27-48-43539	14 034
		KEV DN80	27-49-43539	15 211
		KEV DN100	27-50-43539	16 902
	с удлинением горелочной трубы 200 мм	KEVII 1½"	27-46-43541	13 181
		KEV 2"	27-47-43541	13 362
		KEV DN65	27-48-43541	14 564
		KEV DN80	27-49-43541	15 743
		KEV DN100	27-50-43541	17 433
дизтопливо (EL) и сжиженный газ (F) двухступенчатый модулирующий отдельный насосный агрегат	МК3.2-ZM-L-F-SD-PA	KEVII 1½"	27-46-43540	14 161
		KEV 2"	27-47-43540	14 342
		KEV DN65	27-48-43540	15 544
		KEV DN80	27-49-43540	16 722
		KEV DN100	27-50-43540	18 413
	с удлинением горелочной трубы 200 мм	KEVII 1½"	27-46-43542	14 691
		KEV 2"	27-47-43542	14 873
		KEV DN65	27-48-43542	16 075
		KEV DN80	27-49-43542	17 252
		KEV DN100	27-50-43542	18 943

МК3.3 620 - 2.505 кВт

Технические данные

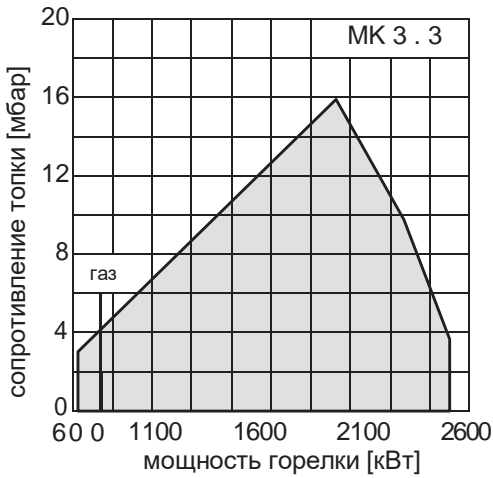

Мощность горелки (газ)	620 - 2.505 кВт
Мощность горелки (д/т)	759 - 2.505 кВт
Электроподключение 20А	3/Н/РЕ ~ 50 Гц 400 В
Максимальный потребляемый ток	11,5 А
Электромотор с пускателем Y/ Δ	4,4 кВт
Идентификатор продукта №	CE-0085BO0179
Входное динамическое давление газа	макс. 300 мбар

Рабочее поле проверено согласно DIN EN 676, DIN EN 267 и действительно при 15°C и 1013 мбар.

Функциональные кривые газовой арматуры для МК3.3

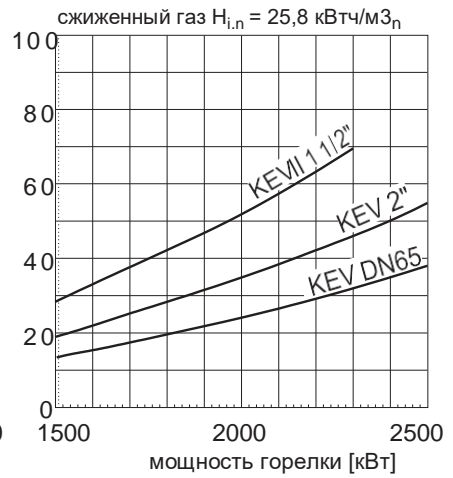
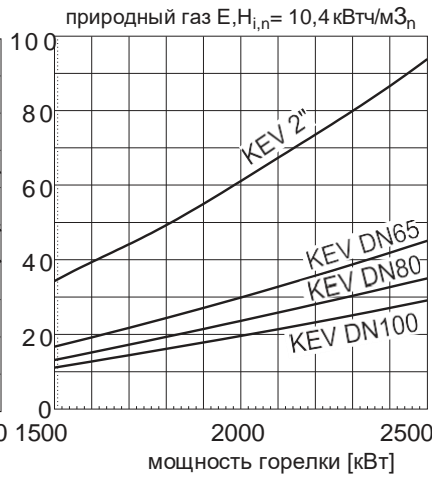
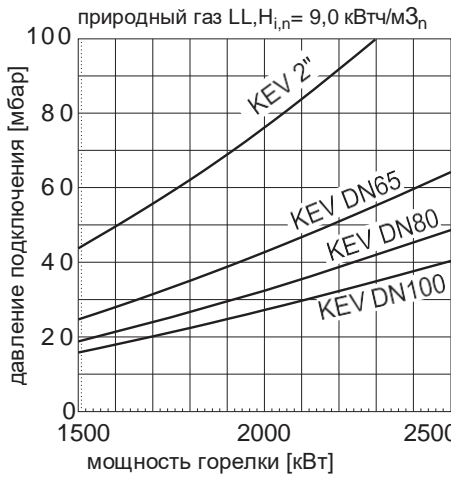

МК3.3 620 - 2.505 кВт

товарная группа В

Вид газа и режим работы	Горелка	Газовая рампа	Заказ. №	Цена, ЕВРО
дизтопливо (EL) и природный газ (N) двухступенчатый модулирующий насос установлен на горелке	МК3.3-ZM-L-N-SD	KEVII 1½"	27-46-43503	13 191
		KEV 2"	27-47-43503	13 371
		KEV DN65	27-48-43503	14 572
		KEV DN80	27-49-43503	15 752
		KEV DN100	27-50-43503	17 443
	с удлинением горелочной трубы 200 мм	KEVII 1½"	27-46-43507	13 722
		KEV 2"	27-47-43507	13 901
		KEV DN65	27-48-43507	15 103
		KEV DN80	27-49-43507	16 282
		KEV DN100	27-50-43507	17 974
дизтопливо (EL) и природный газ (N) двухступенчатый модулирующий отдельный насосный агрегат	МК3.3-ZM-L-N-SD-PA	KEVII 1½"	27-46-43513	14 699
		KEV 2"	27-47-43513	14 879
		KEV DN65	27-48-43513	16 081
		KEV DN80	27-49-43513	17 259
		KEV DN100	27-50-43513	18 951
	с удлинением горелочной трубы 200 мм	KEVII 1½"	27-46-43517	15 230
		KEV 2"	27-47-43517	15 410
		KEV DN65	27-48-43517	16 613
		KEV DN80	27-49-43517	17 790
		KEV DN100	27-50-43517	19 482
дизтопливо (EL) и сжиженный газ (F) двухступенчатый модулирующий насос установлен на горелке	МК3.3-ZM-L-F-SD	KEVII 1½"	27-46-43639	13 191
		KEV 2"	27-47-43639	13 371
		KEV DN65	27-48-43639	14 572
		KEV DN80	27-49-43639	15 752
		KEV DN100	27-50-43639	17 443
	с удлинением горелочной трубы 200 мм	KEVII 1½"	27-46-43641	13 722
		KEV 2"	27-47-43641	13 901
		KEV DN65	27-48-43641	15 103
		KEV DN80	27-49-43641	16 282
		KEV DN100	27-50-43641	17 974
дизтопливо (EL) и сжиженный газ (F) двухступенчатый модулирующий отдельный насосный агрегат	МК3.3-ZM-L-F-SD-PA	KEVII 1½"	27-46-43640	14 699
		KEV 2"	27-47-43640	14 879
		KEV DN65	27-48-43640	16 081
		KEV DN80	27-49-43640	17 259
		KEV DN100	27-50-43640	18 951
	с удлинением горелочной трубы 200 мм	KEVII 1½"	27-46-43642	15 230
		KEV 2"	27-47-43642	15 410
		KEV DN65	27-48-43642	16 613
		KEV DN80	27-49-43642	17 790
		KEV DN100	27-50-43642	19 482

МК3.4 887 - 2.705 кВт

Технические данные

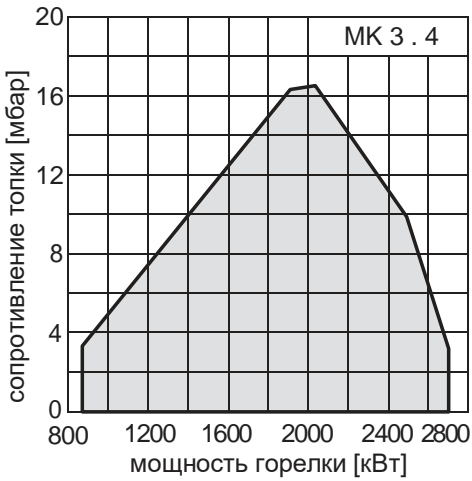

Мощность горелки 887 - 2.705 кВт
Электроподключение 20А 3/Н/РЕ ~ 50 Гц 400 В
Максимальный потребляемый ток 12,5 А
Электродвигатель с пускателем Y/ Δ 5,5 кВт
Идентификатор продукта № CE-0085BO0179
Входное динамическое давление газа макс. 300 мбар

Рабочее поле проверено согласно DIN EN 676, DIN EN 267 и действительно при 15°C и 1013 мбар.

Функциональные кривые газовой арматуры для МК3.4

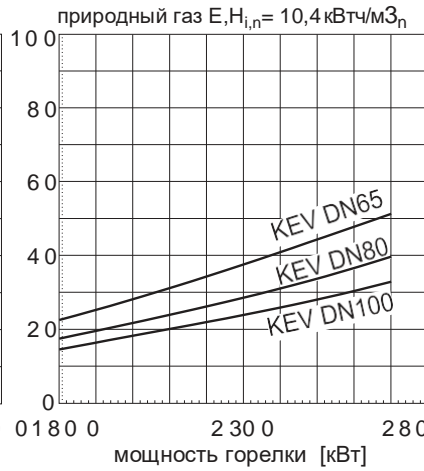
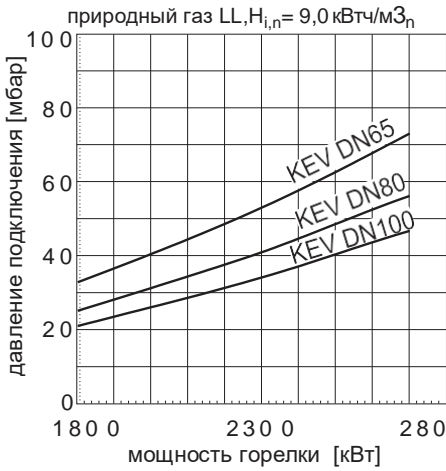

МК3.4 887 - 2.705 кВт

товарная группа В

Вид газа и режим работы	Горелка	Газовая рампа	Заказ. №	Цена, ЕВРО
дизтопливо (EL) и природный газ (N) двухступенчатый модулирующий	МК3.4-ZM-L-N-SD	KEV 2"	27-47-43504	13 752
		KEV DN65	27-48-43504	14 955
		KEV DN80	27-49-43504	16 133
		KEV DN100	27-50-43504	17 824
насос установлен на горелке	с удлинением горелочной трубы 200 мм	KEV 2"	27-47-43508	14 286
		KEV DN65	27-48-43508	15 489
		KEV DN80	27-49-43508	16 666
		KEV DN100	27-50-43508	18 357
дизтопливо (EL) и природный газ (N) двухступенчатый модулирующий	МК3.4-ZM-L-N-SD-PA	KEV 2"	27-47-43514	15 266
		KEV DN65	27-48-43514	16 468
		KEV DN80	27-49-43514	17 645
		KEV DN100	27-50-43514	19 336
отдельный насосный агрегат	с удлинением горелочной трубы 200 мм	KEV 2"	27-47-43518	15 796
		KEV DN65	27-48-43518	16 998
		KEV DN80	27-49-43518	18 176
		KEV DN100	27-50-43518	19 868
дизтопливо (EL) и сжиженный газ (F) двухступенчатый модулирующий	МК3.4-ZM-L-F-SD	KEV 2"	27-47-43659	13 752
		KEV DN65	27-48-43659	14 955
		KEV DN80	27-49-43659	16 133
		KEV DN100	27-50-43659	17 824
насос установлен на горелке	с удлинением горелочной трубы 200 мм	KEV 2"	27-47-43661	14 286
		KEV DN65	27-48-43661	15 489
		KEV DN80	27-49-43661	16 666
		KEV DN100	27-50-43661	18 357
дизтопливо (EL) и сжиженный газ (F) двухступенчатый модулирующий	МК3.4-ZM-L-F-SD-PA	KEV 2"	27-47-43660	15 266
		KEV DN65	27-48-43660	16 468
		KEV DN80	27-49-43660	17 645
		KEV DN100	27-50-43660	19 336
отдельный насосный агрегат	с удлинением горелочной трубы 200 мм	KEV 2"	27-47-43662	15 796
		KEV DN65	27-48-43662	16 998
		KEV DN80	27-49-43662	18 176
		KEV DN100	27-50-43662	19 868

Принадлежности МК2 / МК3

товарная группа В

Принадлежности	Наименование	Заказ. №	Цена, ЕВРО
МК2	Шумоизоляционный кожух 15 - 18 дБ(А)	59-10-50664-01	2 534
	Шумоизоляционный кожух 20 - 30 дБ(А)	59-10-50665-01	3 263
МК3	Шумоизоляционный кожух 15 - 18 дБ(А)	47-10-21853-01	3 171
	Шумоизоляционный кожух 20 - 30 дБ(А)	47-10-21854-01	3 958
МК2/МК3	Потенциометр обратной связи для -ZM, встроен	47-10-25283	131
	Преобразователь мощности DLU 02	47-30-24198	783
Газовый шаровой кран с резьбовым соединением	1"	34-30-40603	50
	1½"	34-30-40604	93
	2"	34-20-40605	118
	DN65	44-30-23155	419
	DN80	47-30-26814	548
	DN100	44-30-23157	902
Газовый шаровой кран с термозащитой ТАЕ и резьбовым соединением	1"	47-30-24335	95
	1½"	47-30-24336	343
	2"	47-30-24337	430
	DN65	47-30-24338	2 306
	DN80	47-30-26815	2 409
	DN100	47-30-25554	2 812
Контрольная свеча с кнопочным краном	1"	35-20-40761	156
	1½"	35-20-40760	165
	2"	35-20-40762	182
	DN65	35-20-40763	245
	DN80	47-30-26863	261
	DN100	47-30-26867	281
Манометр с кнопочным краном 0 - 100 мбар	1"	35-20-40753	200
	1½"	35-20-40752	213
	2"	35-20-40754	226
	DN65	35-20-40755	293
	DN80	47-30-26864	309
	DN100	47-30-25559	369
Манометр с кнопочным краном 0 - 100 мбар и контрольной свечой	1"	35-20-40769	318
	1½"	35-20-40768	329
	2"	35-20-40770	345
	DN65	35-20-40771	548
	DN80	47-30-26768	595
	DN100	47-30-26789	605

Принадлежности МК2 / МК3

товарная группа В

Принадлежности	Наименование	Заказ. №	Цена, ЕВРО
Манометр с кнопочным краном 0 - 400 мбар	1"	47-30-24271	222
	1½"	47-30-24272	236
	2"	47-30-24273	244
	DN65	47-30-24274	296
Манометр с кнопочным краном 0 - 400 мбар и контрольной свечой	1"	47-30-24275	333
	1½"	47-30-24276	347
	2"	47-30-24277	362
	DN65	47-30-24278	553
Компенсатор	1"	54-10-40785	204
	1½"	54-10-40784	252
	2"	54-10-40786	316
	DN65	54-10-40788	527
	DN80	47-30-25535	767
	DN100	54-30-40790	780
МК2	Реле максимального давления газа	47-30-24381	174
МК3	Реле максимального давления газа	47-30-24382	174

Принадлежности к газовым рампам DN65/80/100 поставляются с фланцевыми уплотнениями и крепежными болтами.

Размеры

Размеры МК2

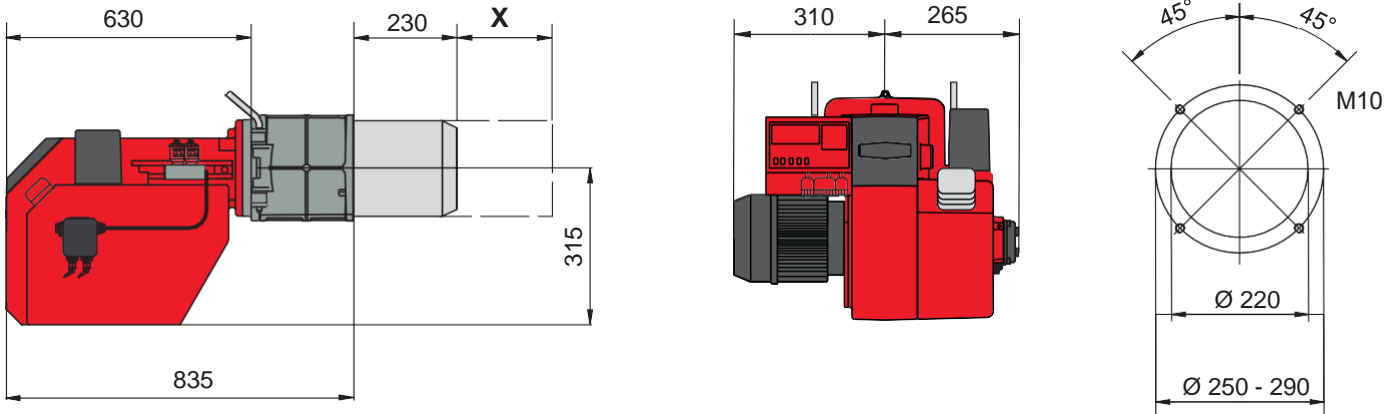

7gnnehne fopeno-hon тpy6 X
 gne MK2 = 100 mm n 200 mm

Газовые рампы МК2

KEV300 1" KEV412 1½"

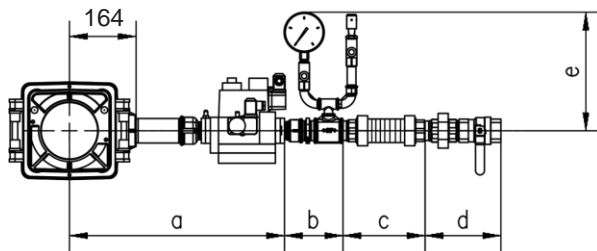

KEVII 1½" KEV 2"

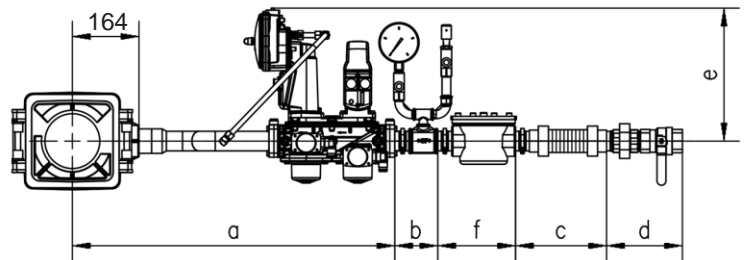

KEV DN65 KEV DN80

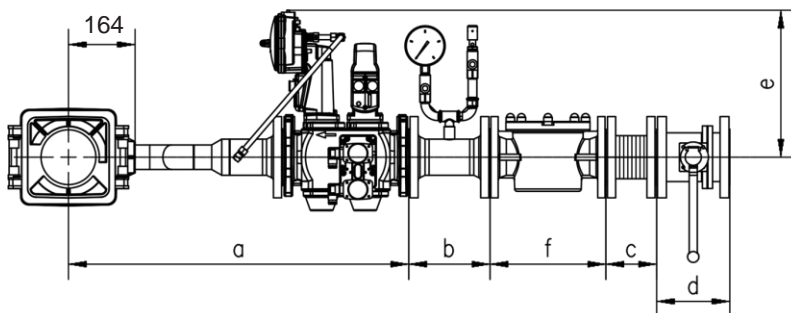

Типоразмер	KEV300 1"	KEV412 1½"	KEVII 1½"	KEV 2"	KEV DN65	KEV DN80
a Газовый мультиблок	ок. 480	ок. 580	ок. 790	ок. 750	ок. 785	ок. 840
b Манометр/горелка	ок. 185	ок. 150	ок. 106	ок. 120	215	200
c Компенсатор	ок. 150	ок. 200	ок. 225	ок. 250	110	125
d Шаровой кран	ок. 160	ок. 190	ок. 190	ок. 130	170	180
d Шаровой кран/TAS	ок. 190	ок. 240	ок. 240	ок. 190	290	310
e Высота	ок. 285	ок. 290	ок. 330	ок. 330	ок. 360	ок. 360
f Газовый фильтр	встроен		ок. 190	ок. 200	245	285

Размеры

Размеры МК3

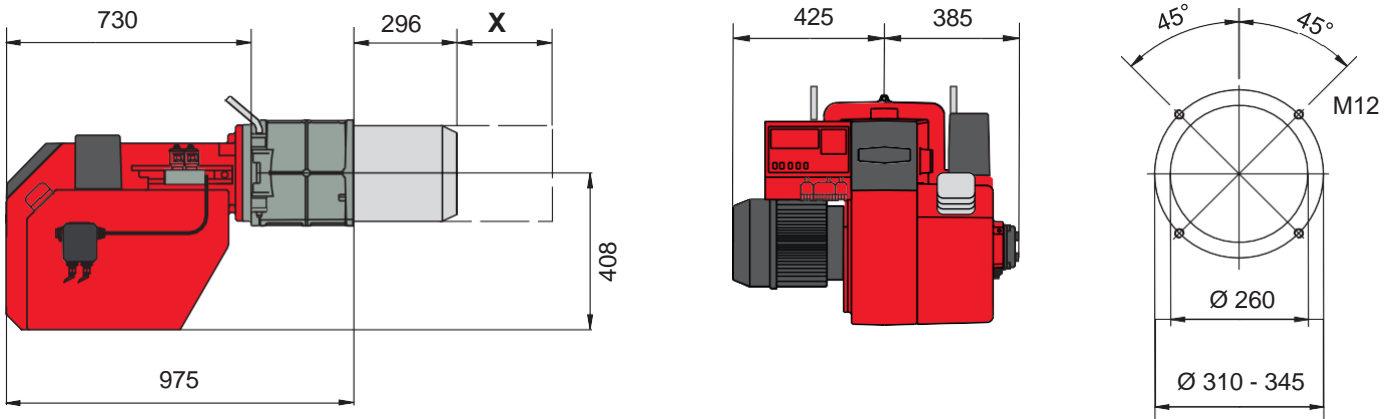

Үгнннннне фопено-нон тpy6 X

гне МК3 = 200 mm

Газовые рампы МК3

KEVII 1½" KEV 2"

KEV DN65 KEV DN80 KEV DN100

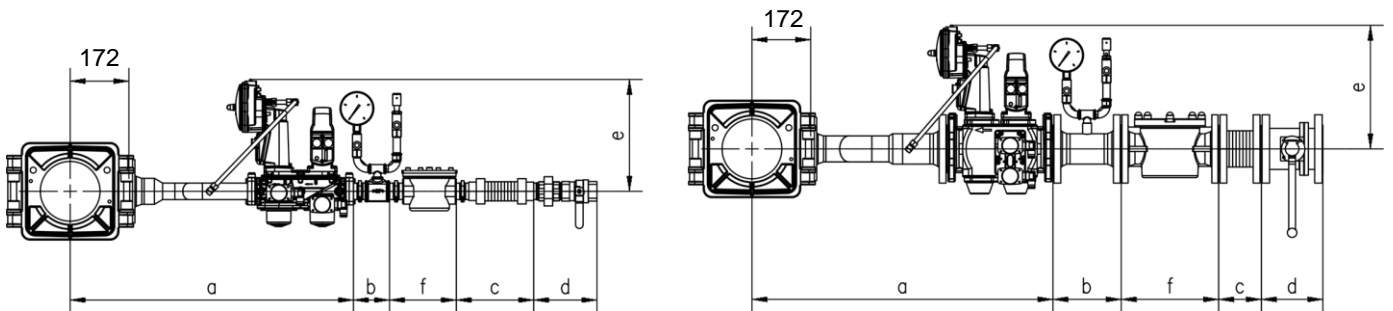

Типоразмер	KEVII 1½"	KEV 2"	KEV DN65	KEV DN80	KEV DN100
a Газовый мультиблок	ок. 830	ок. 860	770	885	935
b Манометр/свеча	ок. 106	ок. 120	215	200	205
c Компенсатор	ок. 225	ок. 250	110	125	150
f Шаровой кран	ок. 190	ок. 130	170	180	190
d Шаровой кран/ TAS	ок. 240	ок. 190	290	310	350
e Высота	ок. 330	ок. 330	ок. 360	ок. 360	ок. 380
Газовый фильтр	ок. 190	ок. 200	245	285	340

Продажа горелок Giersch

www.boilersp.ru Москва, ул. Народного Ополчения, д. 34, стр. 3 (499) 519-03-69